



Χριστιανική και Βυζαντινή Αρχαιολογία

Ενότητα Α: Παλαιοχριστιανική Τέχνη (2^{ος} αι. – αρχές
7^{ου} αι.) - Παλαιοχριστιανική Ναοδομία.

Στουφή - Πουλημένου Ιωάννα

Ἐθνικὸ καὶ Καποδιστριακὸ Πανεπιστήμιον Ἀθηνῶν

Τμῆμα Θεολογίας - Θεολογικὴ Σχολή

Παλαιοχριστιανική Ναοδομία



Εικόνα 1

Δαλματία,
Μαρούσινατς.
Κοιμητηριακή
υπαίθρια βασιλική,
4^{ος} αι.

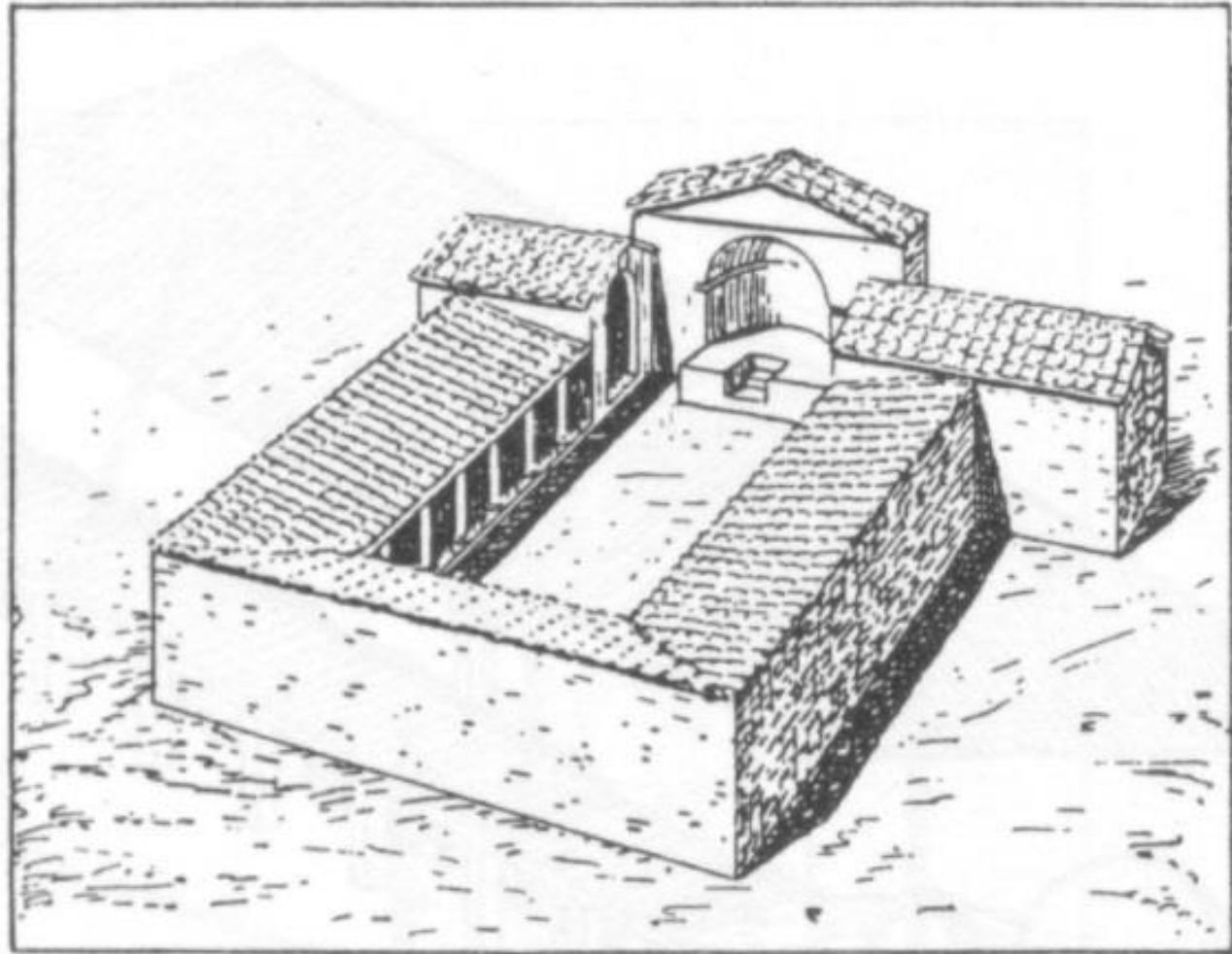

Εικόνα 2

Ρώμη, Αγορά
Τραϊανού, 104-112.

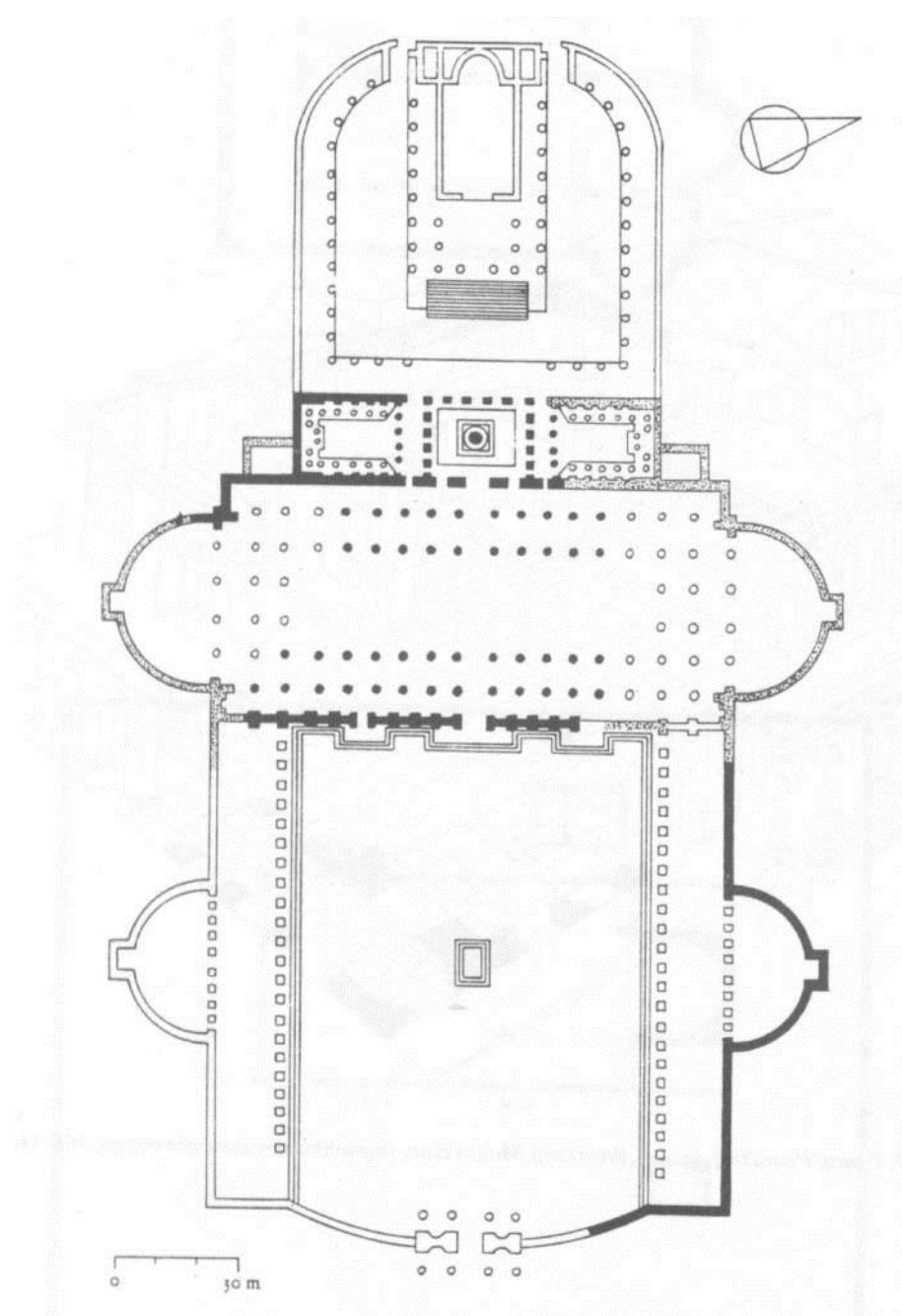

Εικόνα 3

Ρώμη. Βασιλική του
Μαξεντίου, 306-
312.

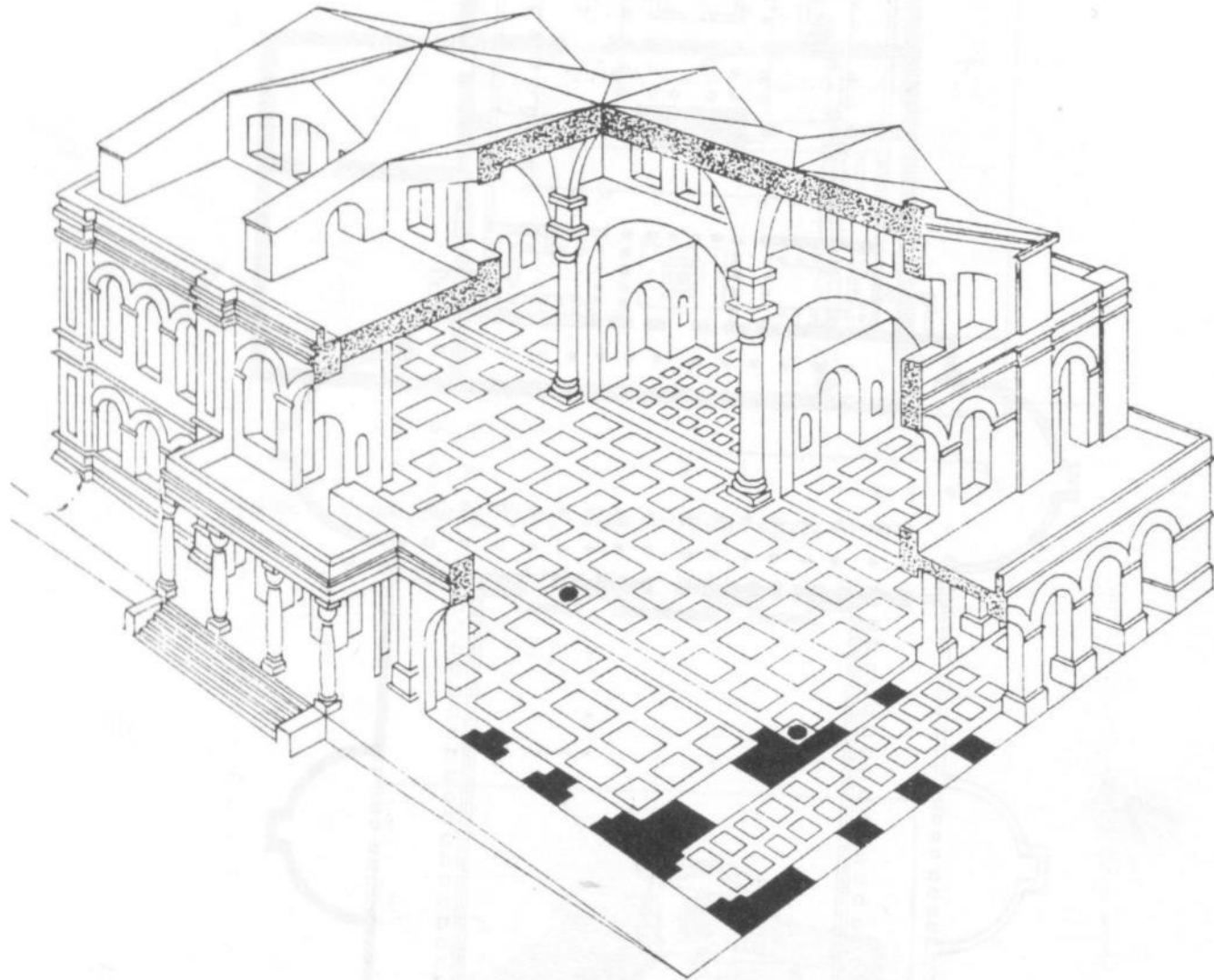

Εικόνα 4

Θεσσαλονίκη.
Βασιλική της
Αχειροποιήτου μέσα
5^{ου} αι.

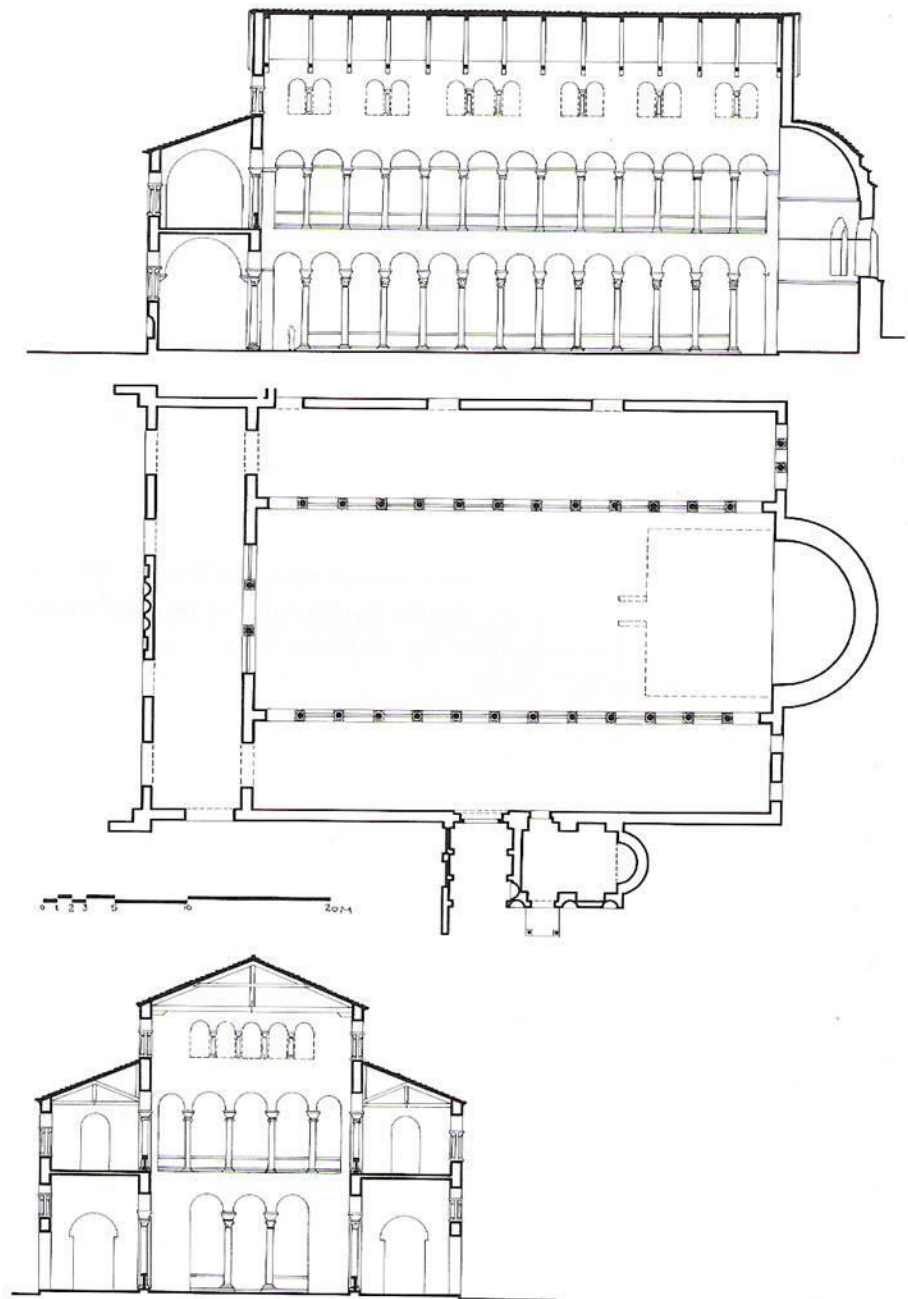

Εικόνα 5

Ρώμη. Βασιλική
Αγίου Πέτρου,
πρώμος 4^{ος} αι.

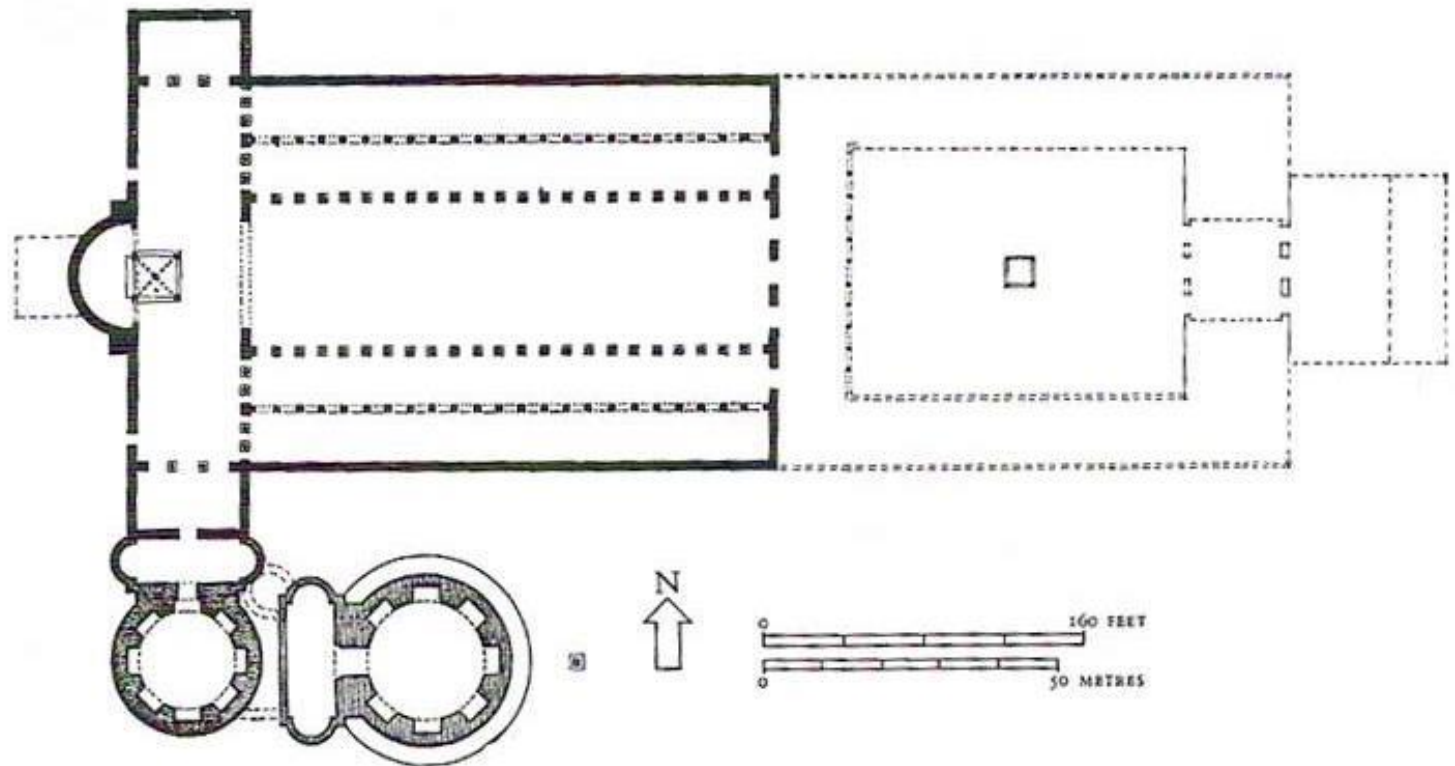

Εικόνα 6

Ρώμη. Βασιλική του
Λατερανού
(προοπτική
αποκατάσταση),
αρχές 4^{ου} αι.

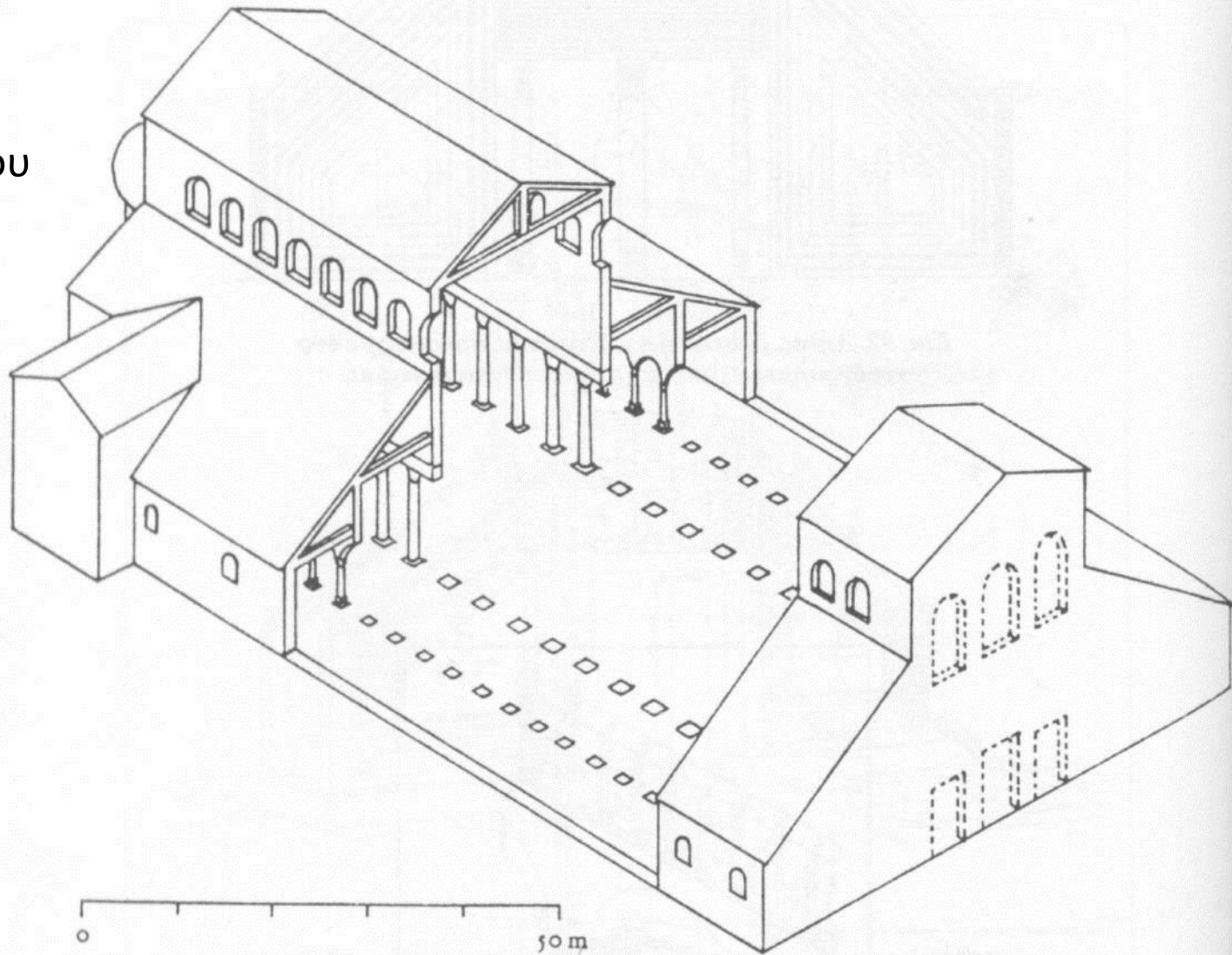

Εικόνα 7

Βασιλική της
Δωδώνης, β' μισό
5^{ου} αι.

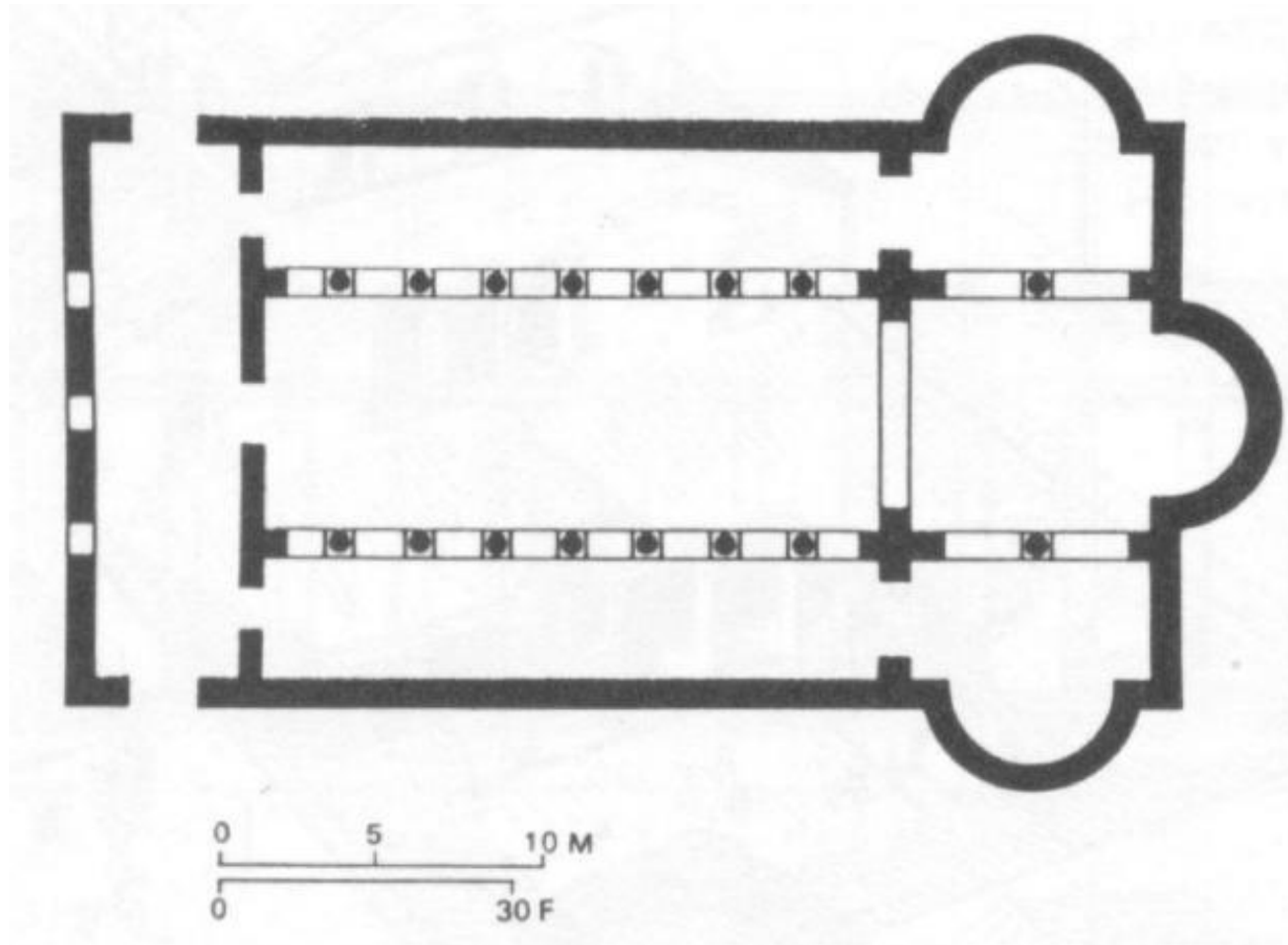

Εικόνα 8

Θεσσαλονίκη.
Βασιλική Αγίου
Δημητρίου, γ'
τέταρτο 5^{ου} αι, 7^{ος} αι.

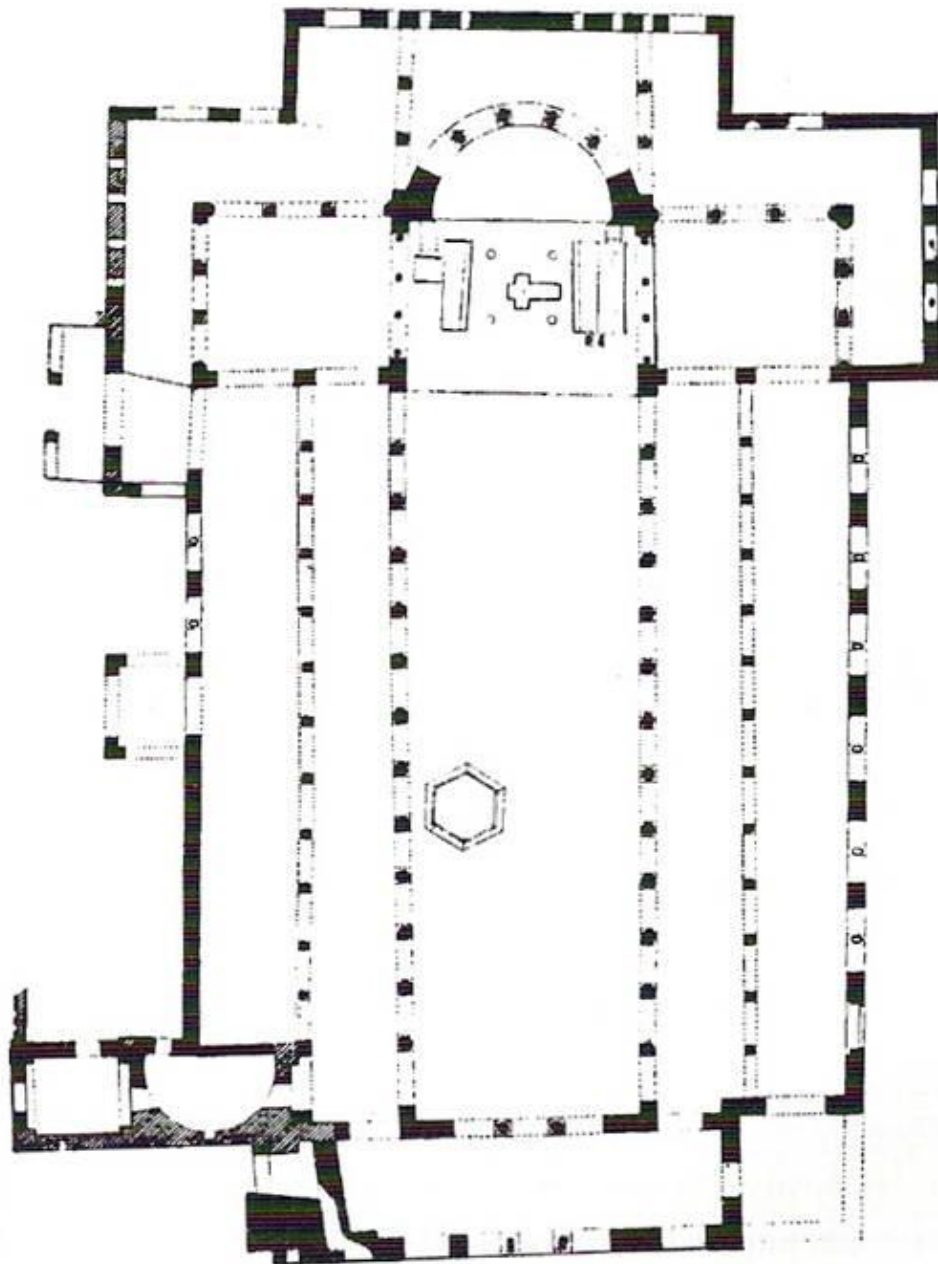

Εικόνα 9

Φίλιπποι, Βασιλική Α', π. 500.

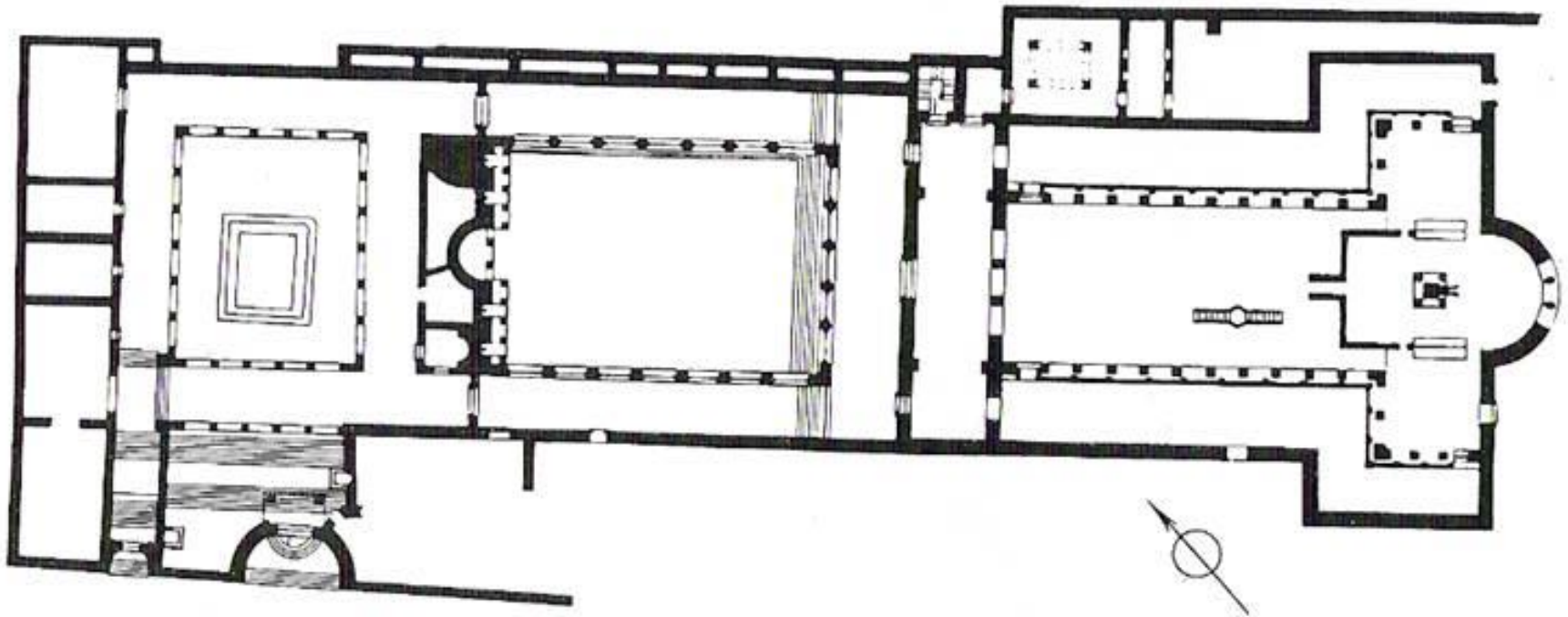

Εικόνα 10

Κόρινθος. Βασιλική του Λεχαίου (Αγίου Λεωνίδα), β' μισό 5^{ου} αι.

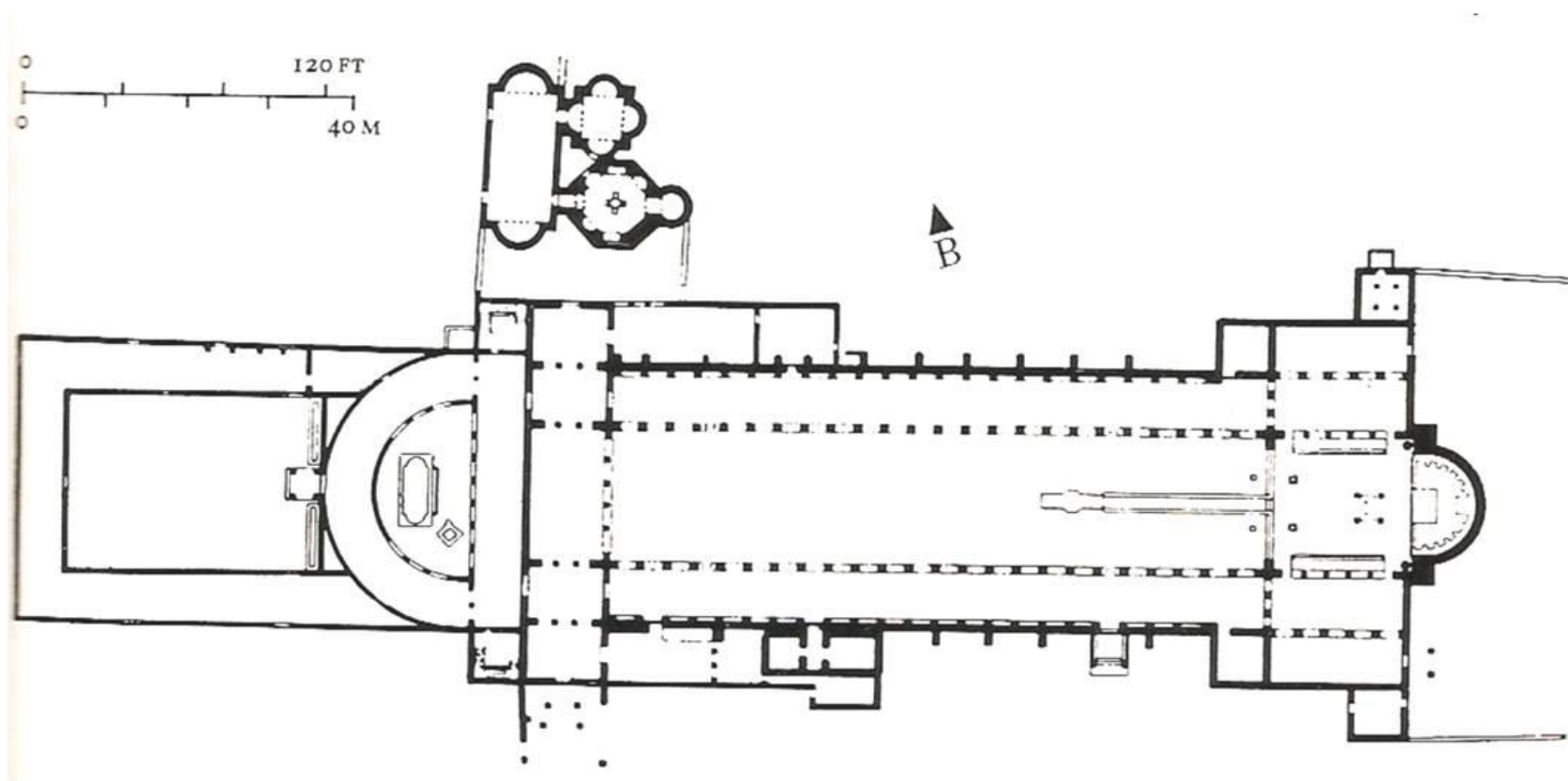

Εικόνα 11

Αθήνα. Βασιλική του Ιλισού
(Αγίου Λεωνίδα), 5^{ος} αι.

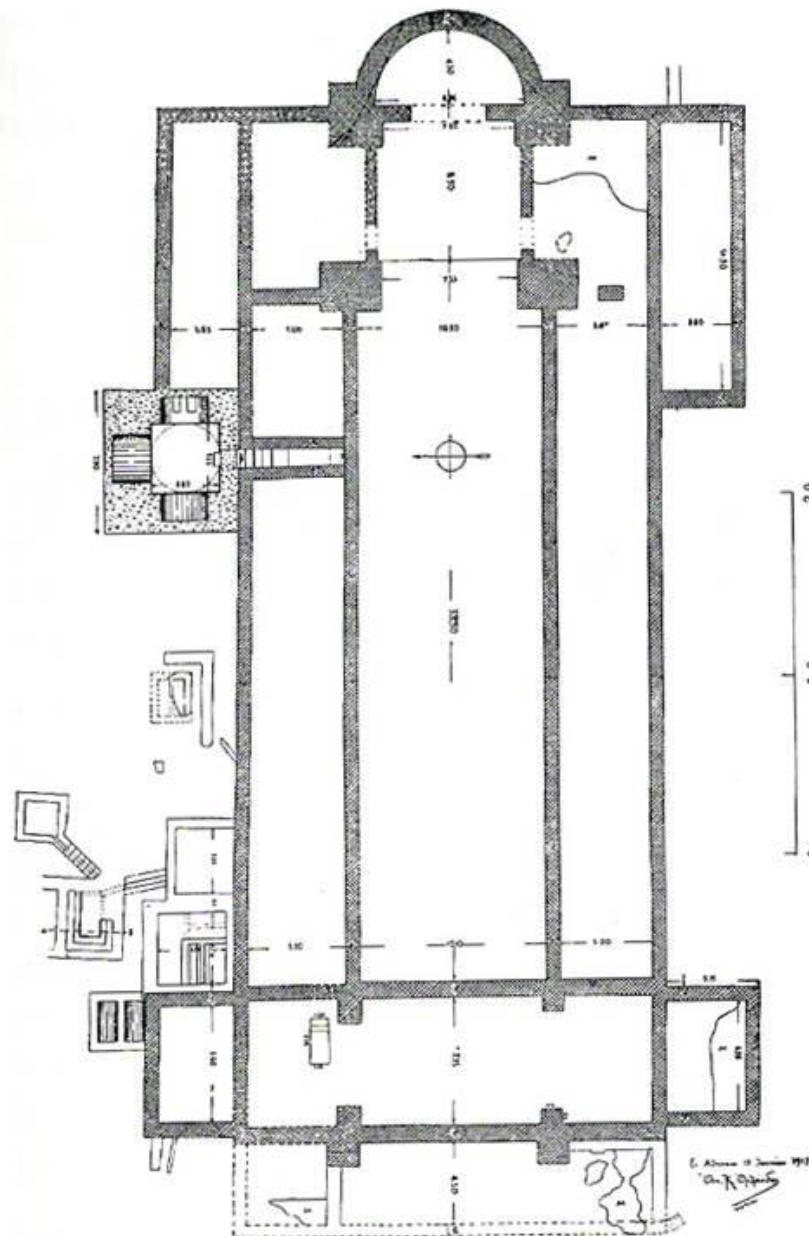

Εικόνα 12

Συρία. Qalat Seman.
Σταυρική βασιλική-
Μαρτύριο Αγίου
Συμεών Σταυλίτη,
476-490.

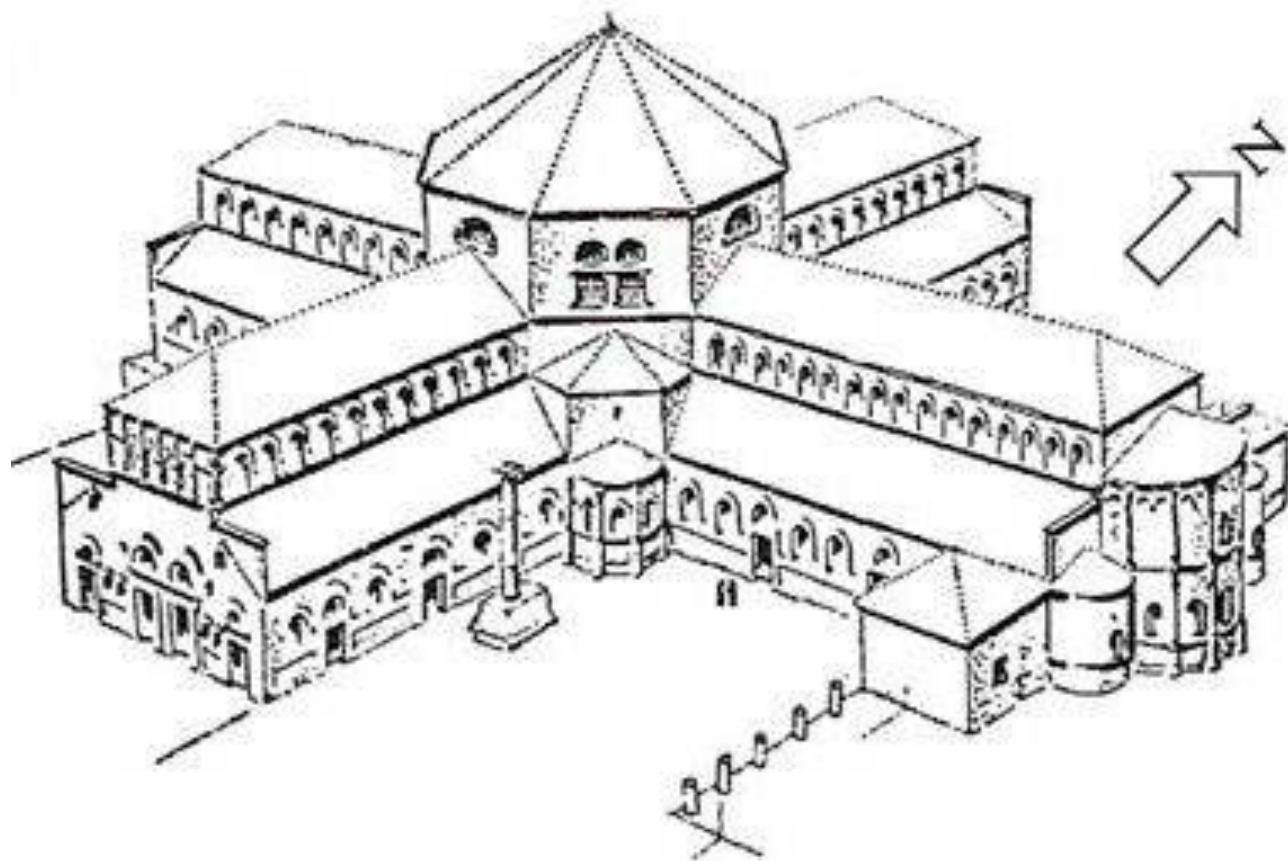

Εικόνα 13

Συρία. Qalat Seman.
Σταυρική βασιλική-
Μαρτύριο Αγίου
Συμεών Σταυλίτη,
476-490.

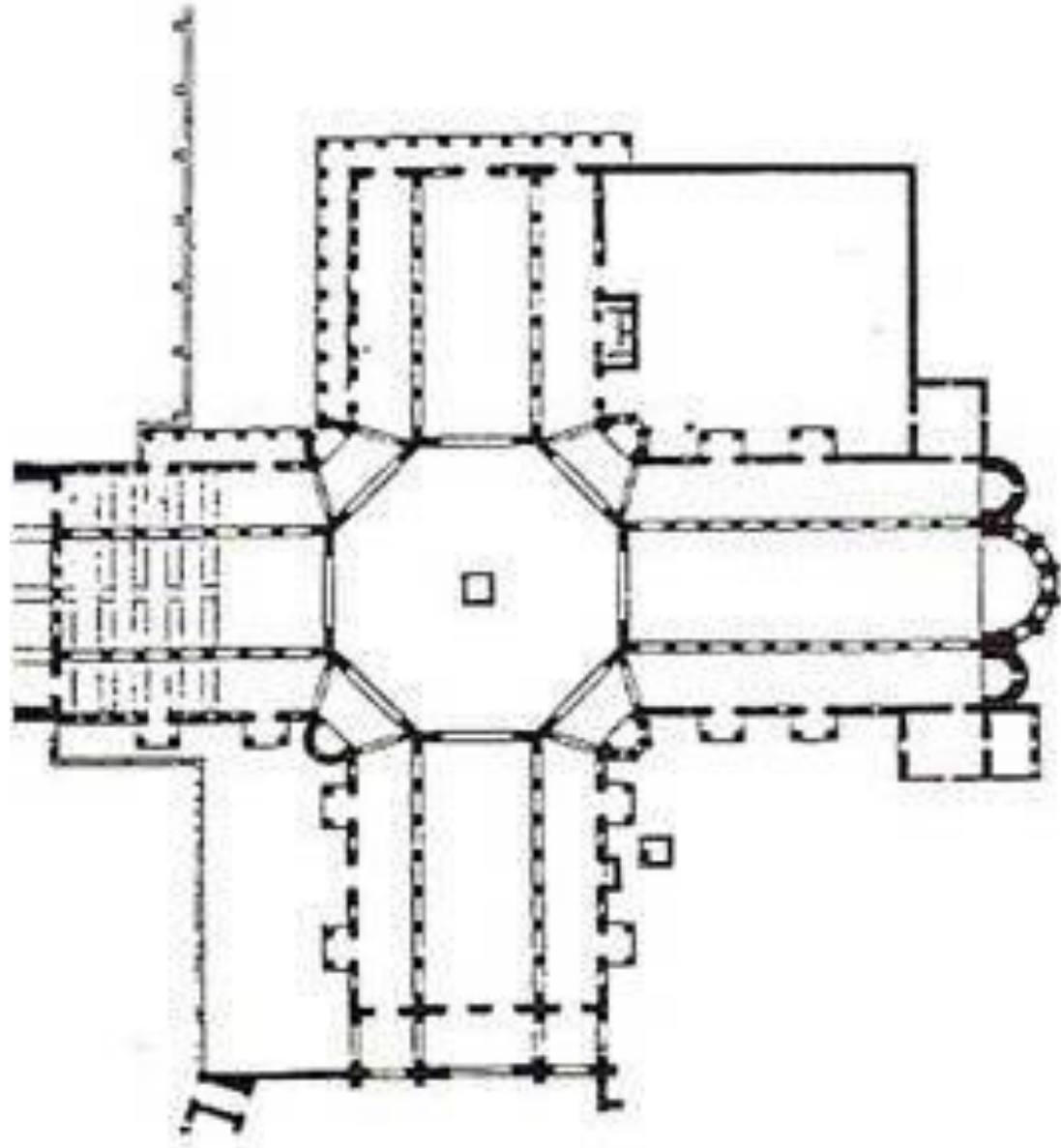

Εικόνα 14

Ραβέννα.
Μαυσωλείο της
Galla Placidia, β'
τέταρτο 5^{ου} αι.

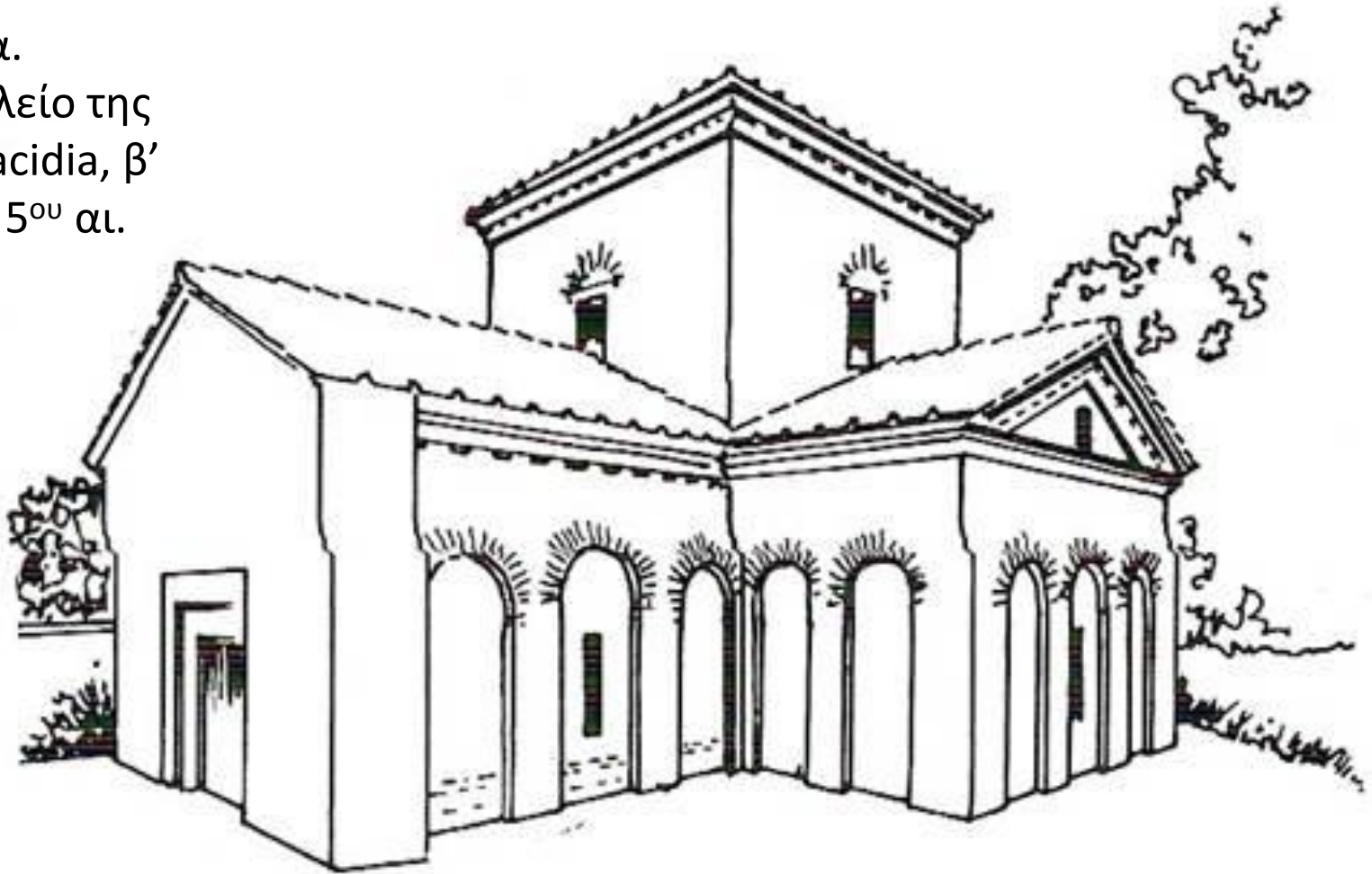

Εικόνα 15

Θεσσαλονίκη. Μονή
Λατόμου, ή Οσίου
Δαβίδ, β' μισό 5^{ου} αι.

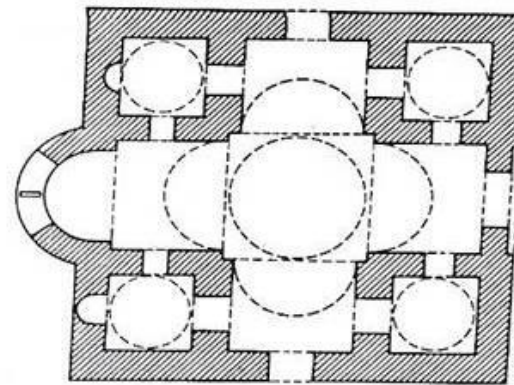
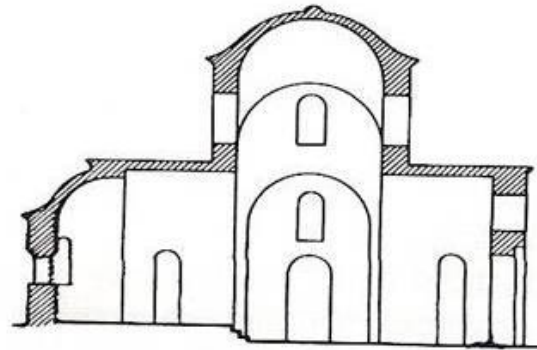
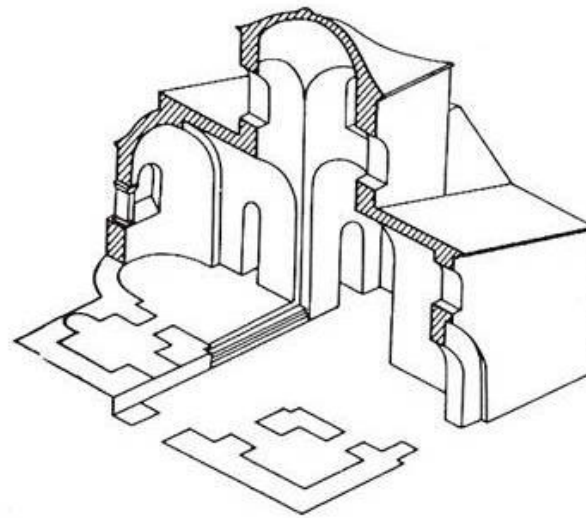

Εικόνα 16

Θεσσαλονίκη. Άγιος
Γεώργιος (Ροτόντα),
μέσα 5^{ου} αι.

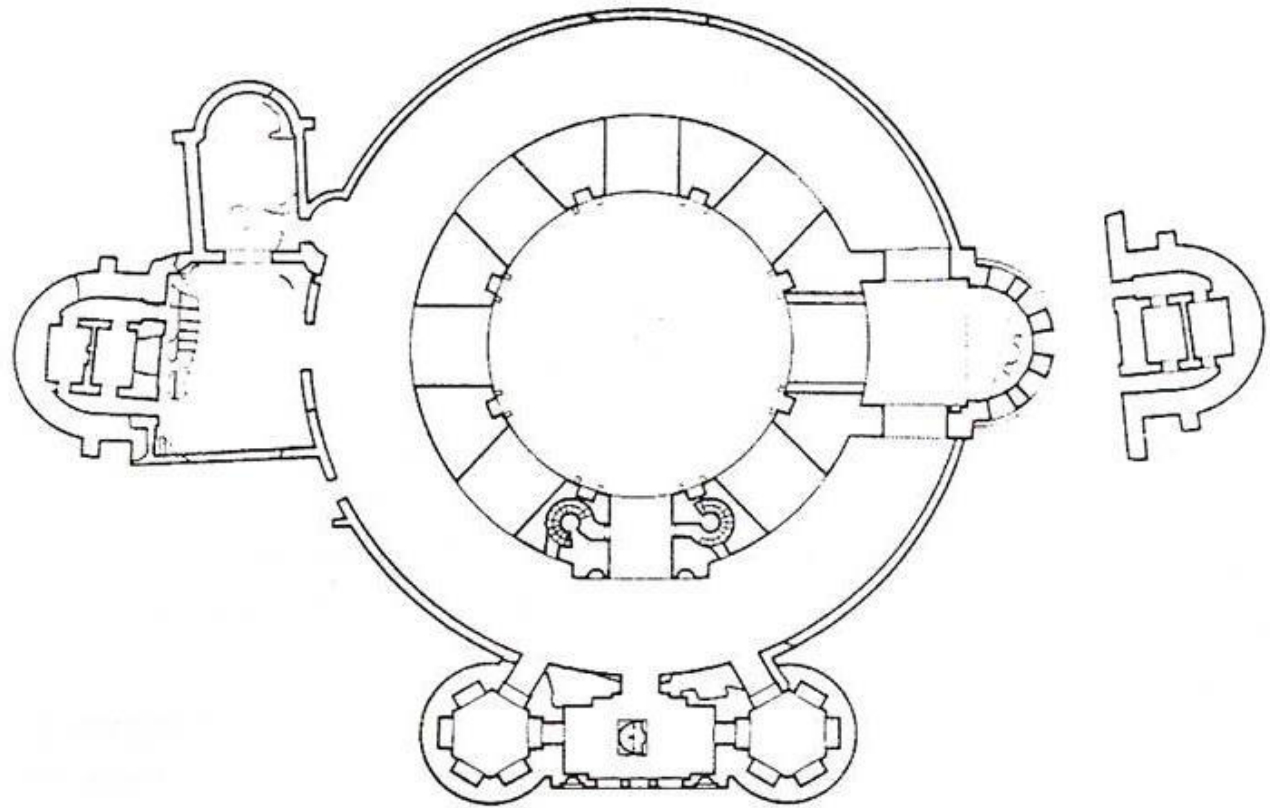

Εικόνα 17

Ιερουσαλήμ. Μαρτύριο του Παναγίου Τάφου και βασιλική της Αναστάσεως, 336.

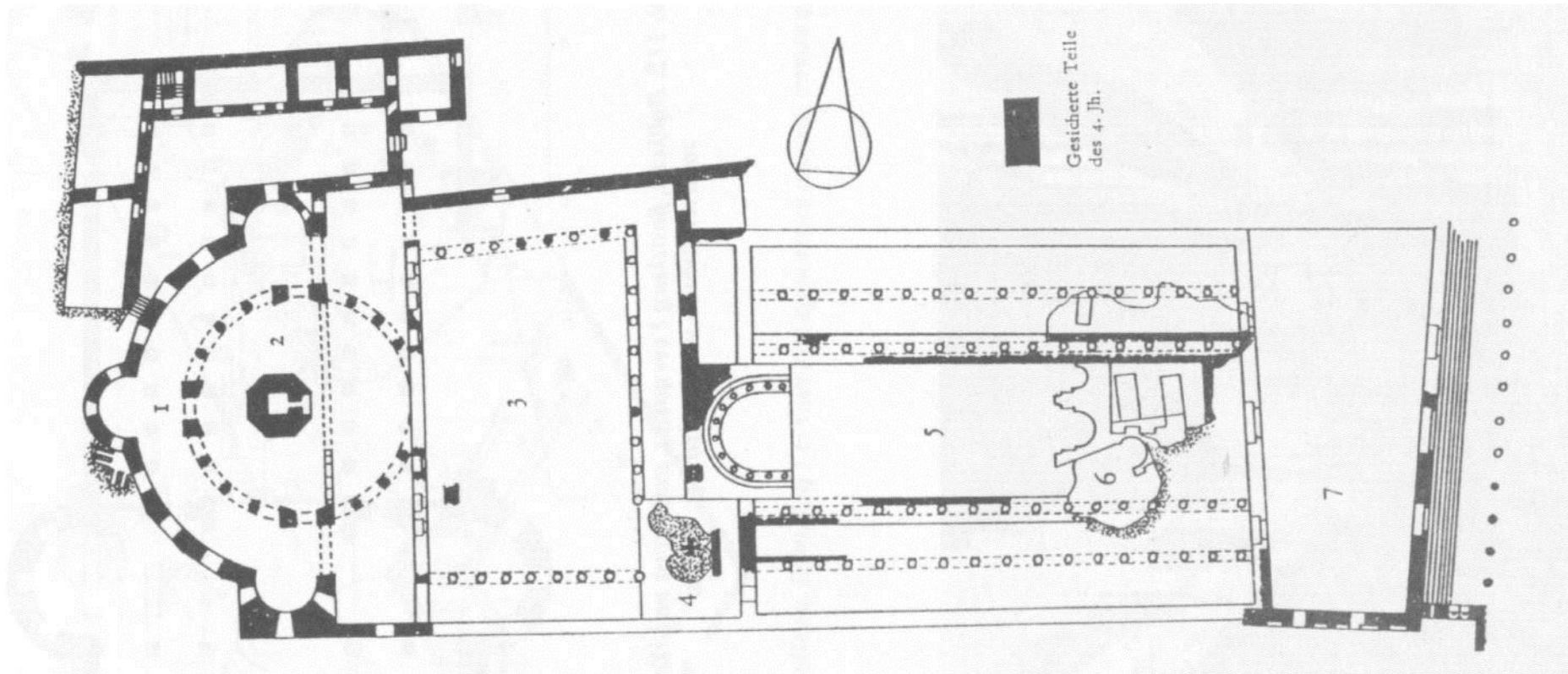

Εικόνα 18

Ρώμη. Κοιμητηριακή βασιλική Αγίας Αγνής και
Μαυσωλείο της Κωνσταντίας, 4^{ος} αι.

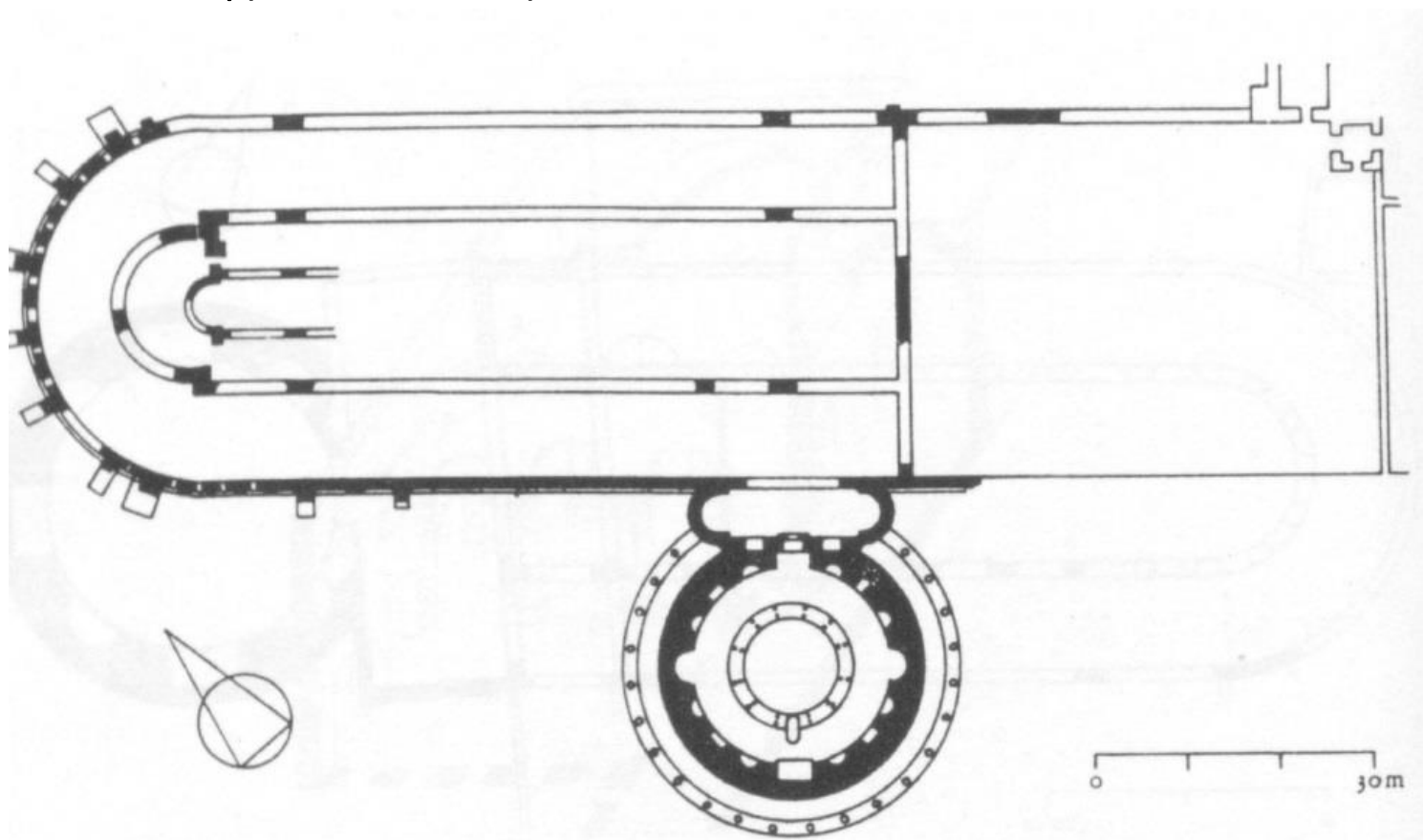

Εικόνα 19

Αμφίπολη.
Περίκεντρος ναός,
6^{ος} αι.

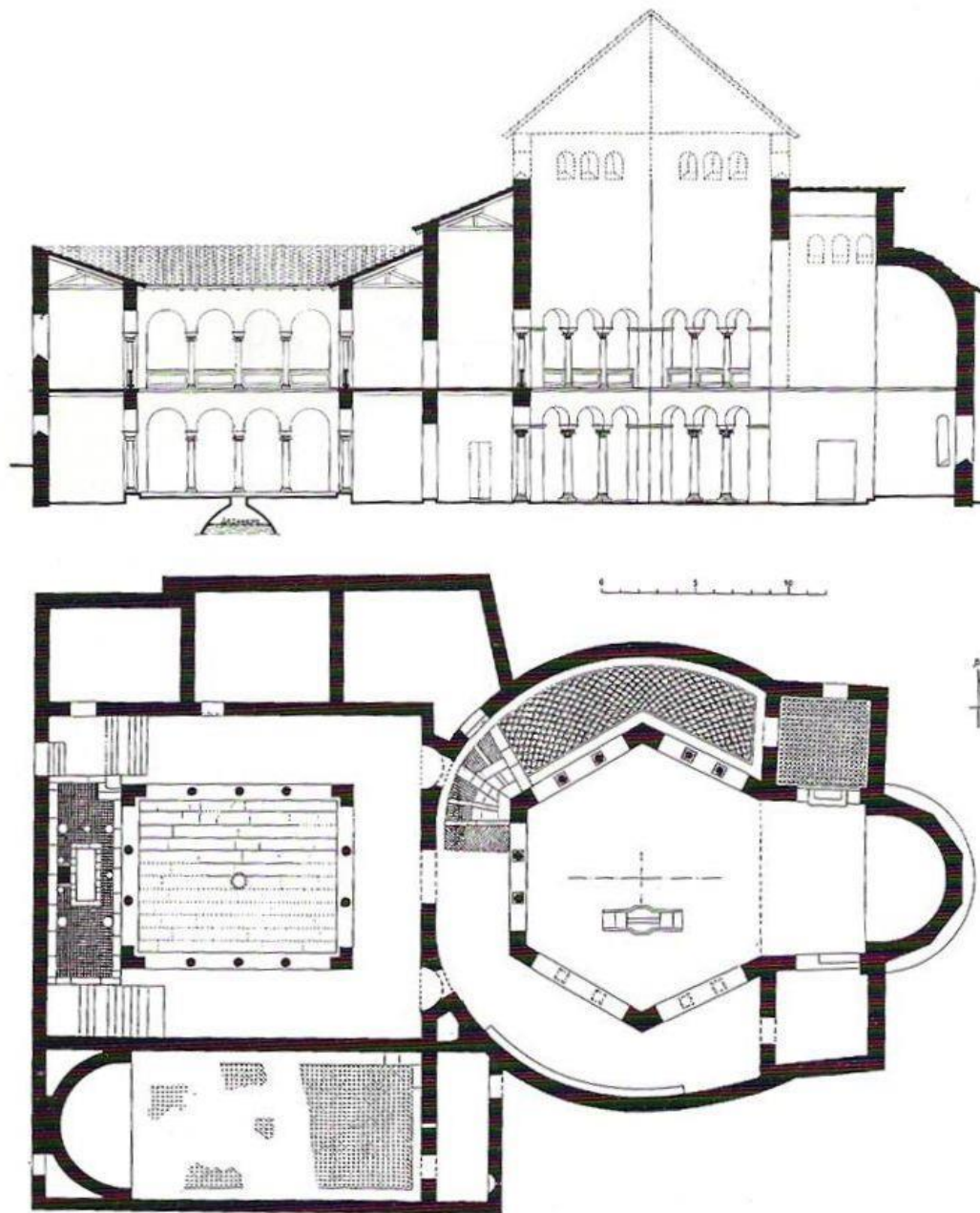

Εικόνα 20

Ραβέννα. Άγιος
Βιτάλιος, 526-548.

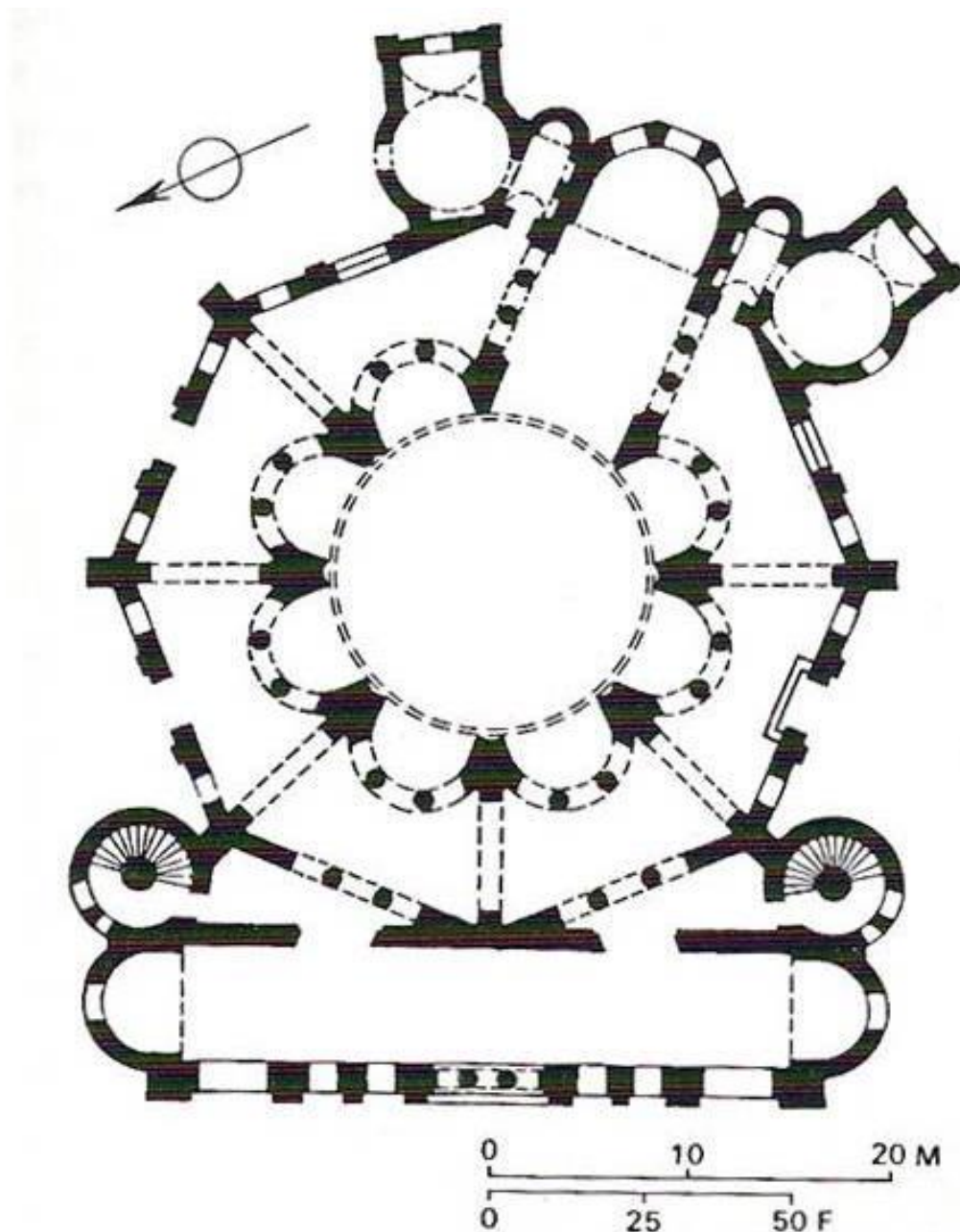

Εικόνα 21

Κωνσταντινούπολη.
Άγιος Σέργιος και
Βάκχος, 527-536.

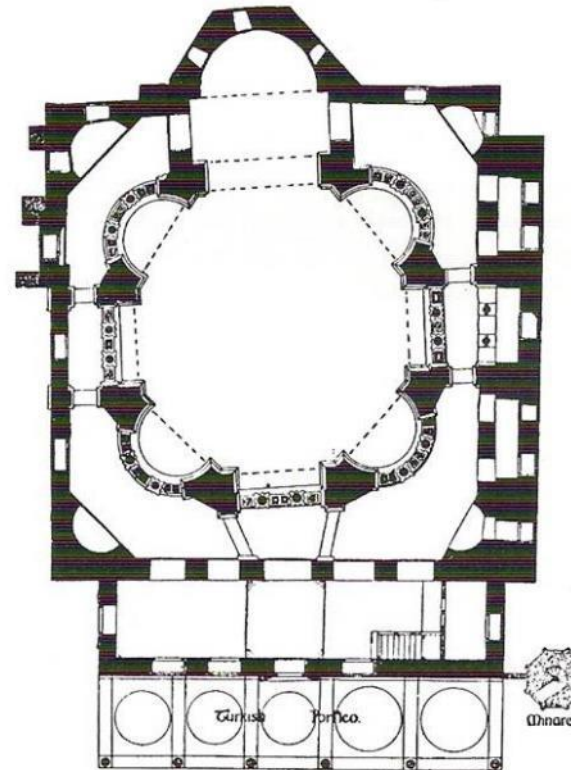
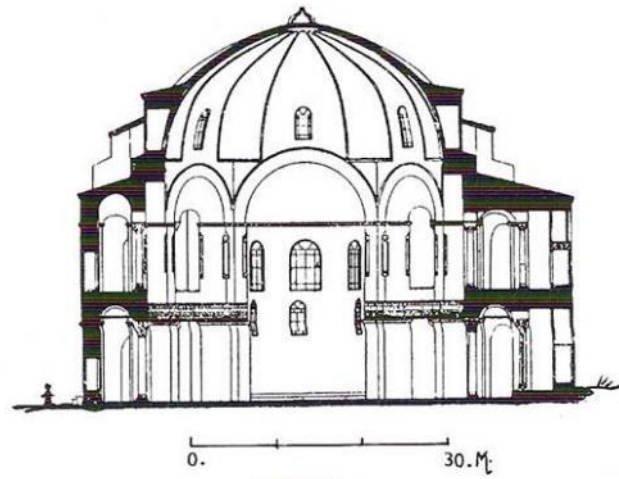

Εικόνα 22

Φίλιπποι. Οκταγωνικός ναός, α' φάση, τέλος 4^{ου} αι.

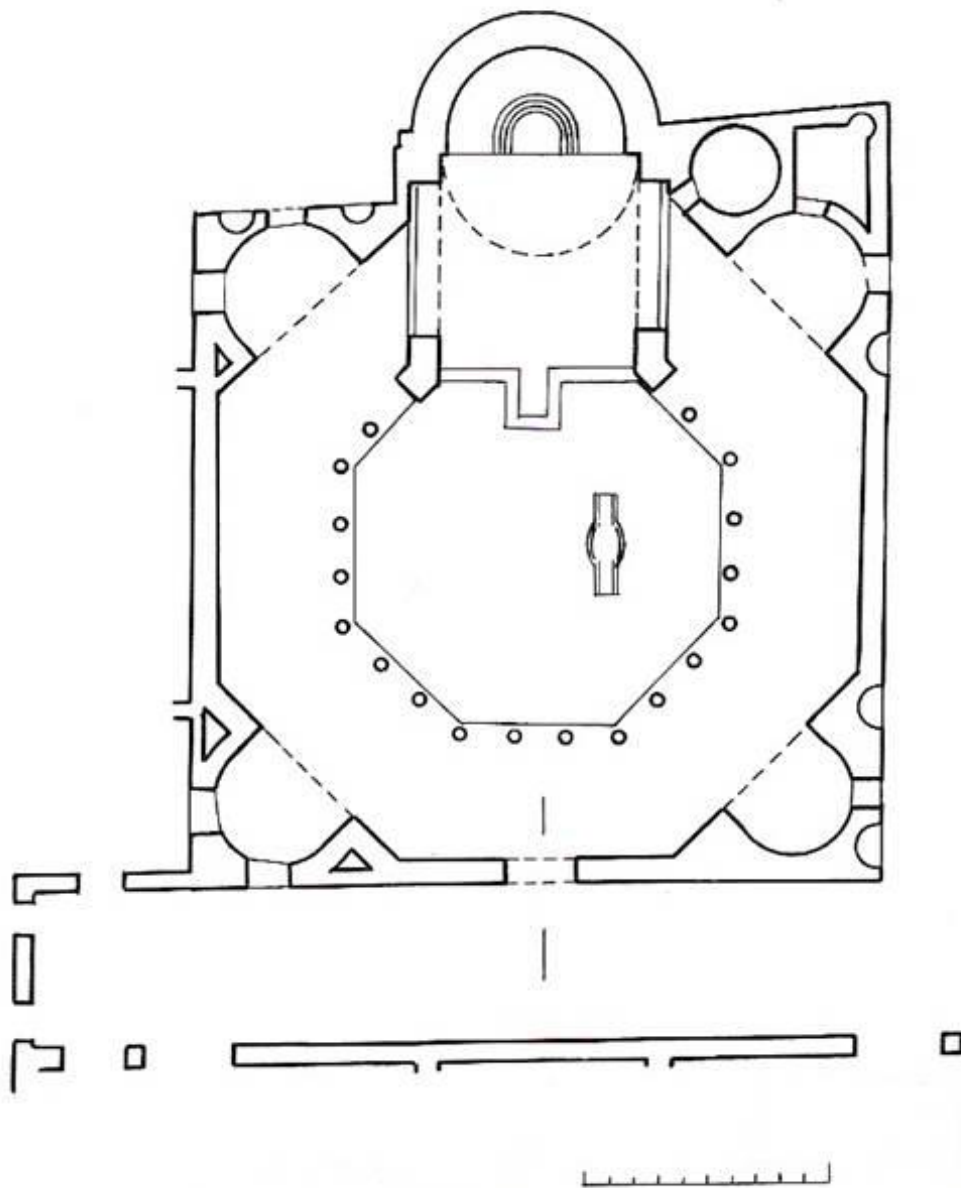

Εικόνα 23

Αίγυπτος. Λευκή
Μονή, π. 440.

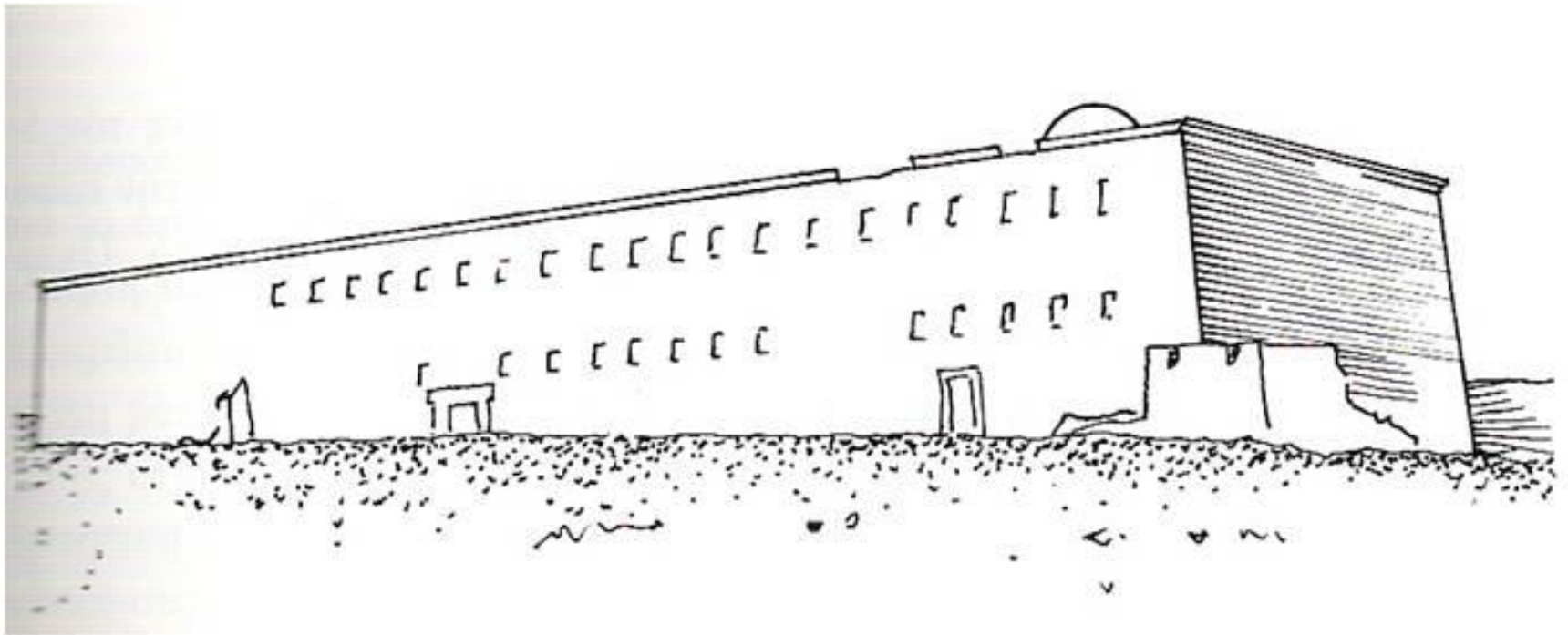

Εικόνα 24

Αίγυπτος. Λευκή
Μονή, π. 440.

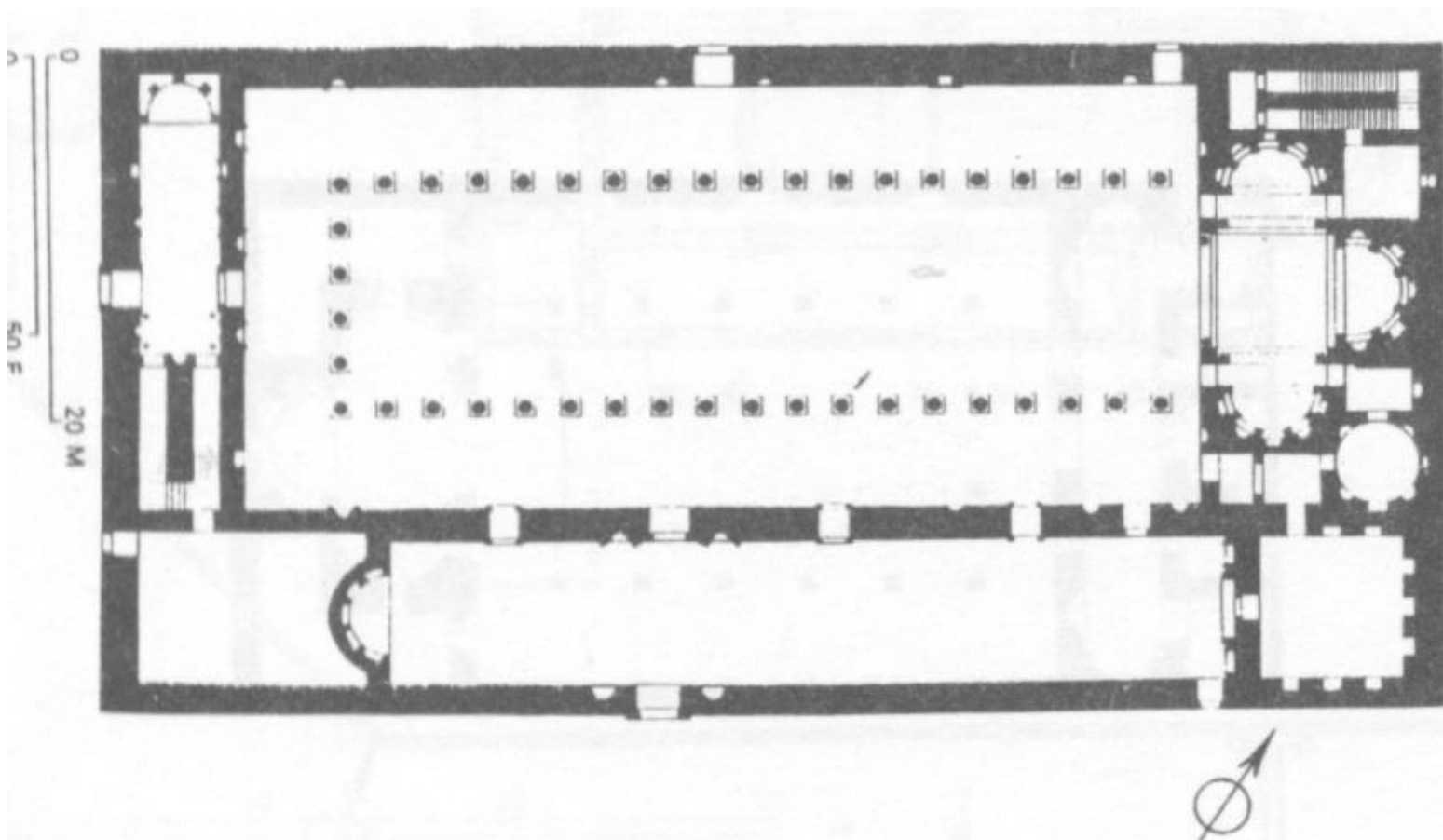

Εικόνα 25

Βουλγαρία.
Περούσιτσα,
Κόκκινη Εκκλησία,
6^{ος} αι.

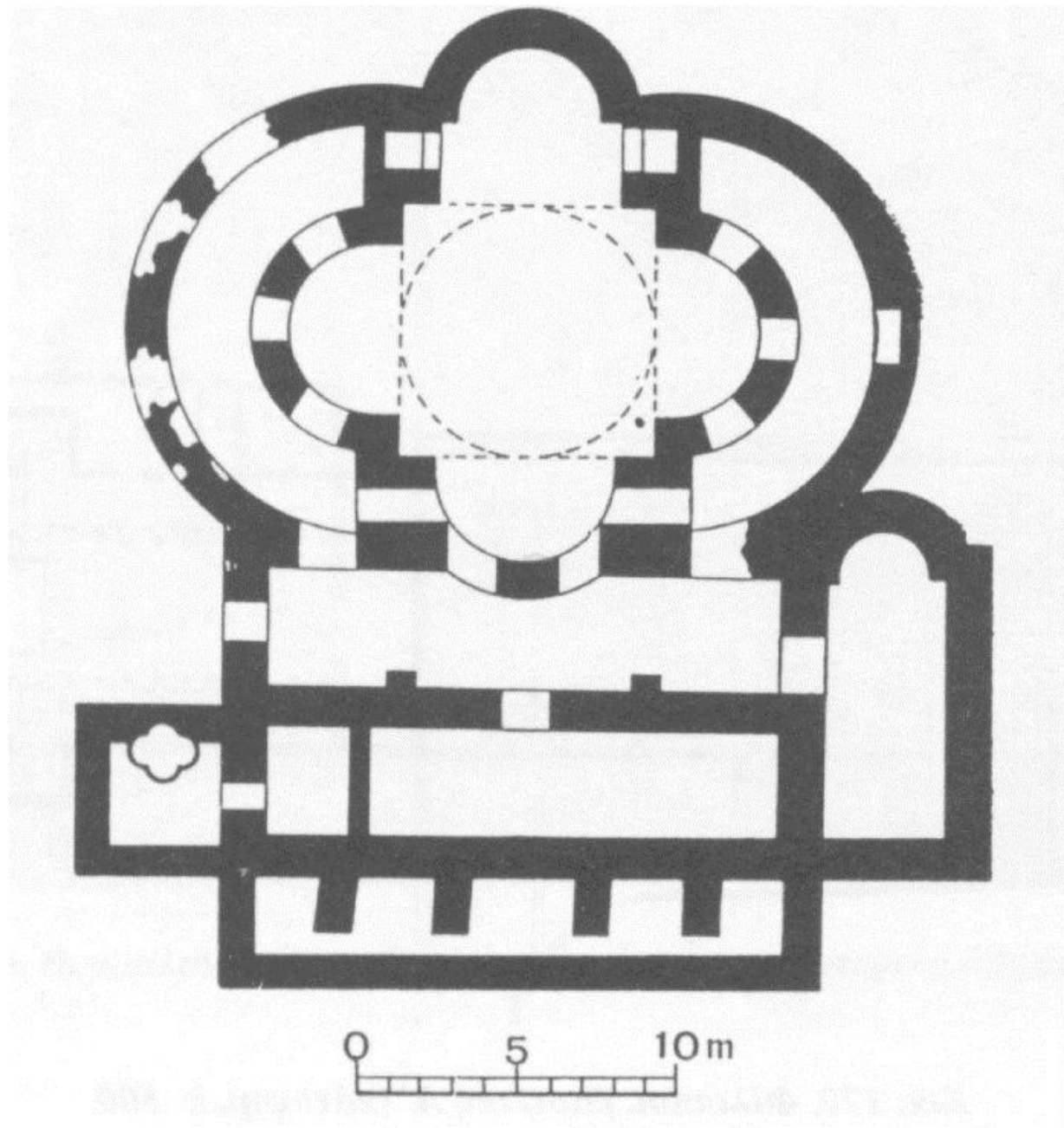

Εικόνα 26

Αθήνα. Τετράκογχος
ναός στην αυλή της
Βιβλιοθήκης του
Αδριανού, αρχές 5^{ου} αι.

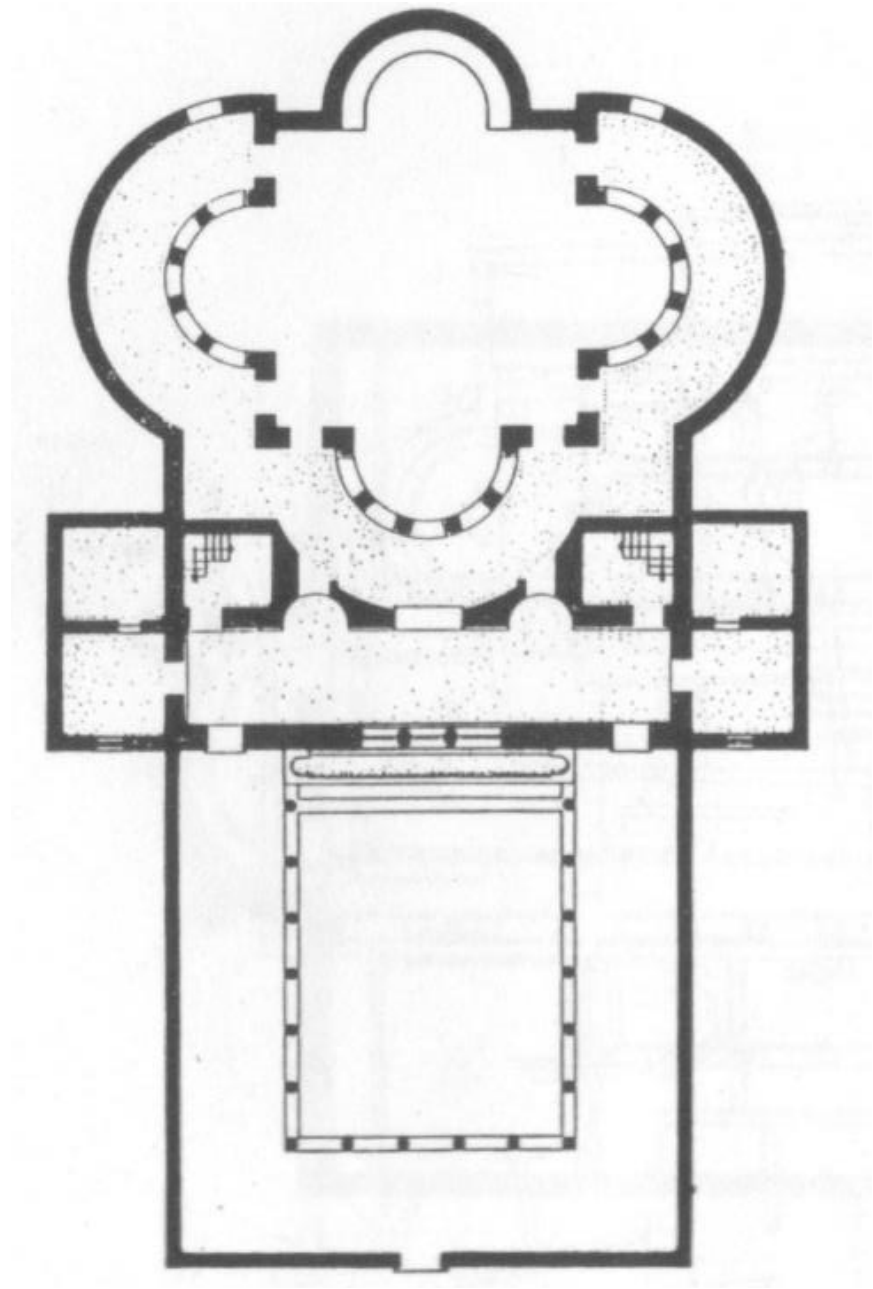

Εικόνα 27

Κωνσταντινούπολη.
Άγιος Πολύευκτος,
524-527.

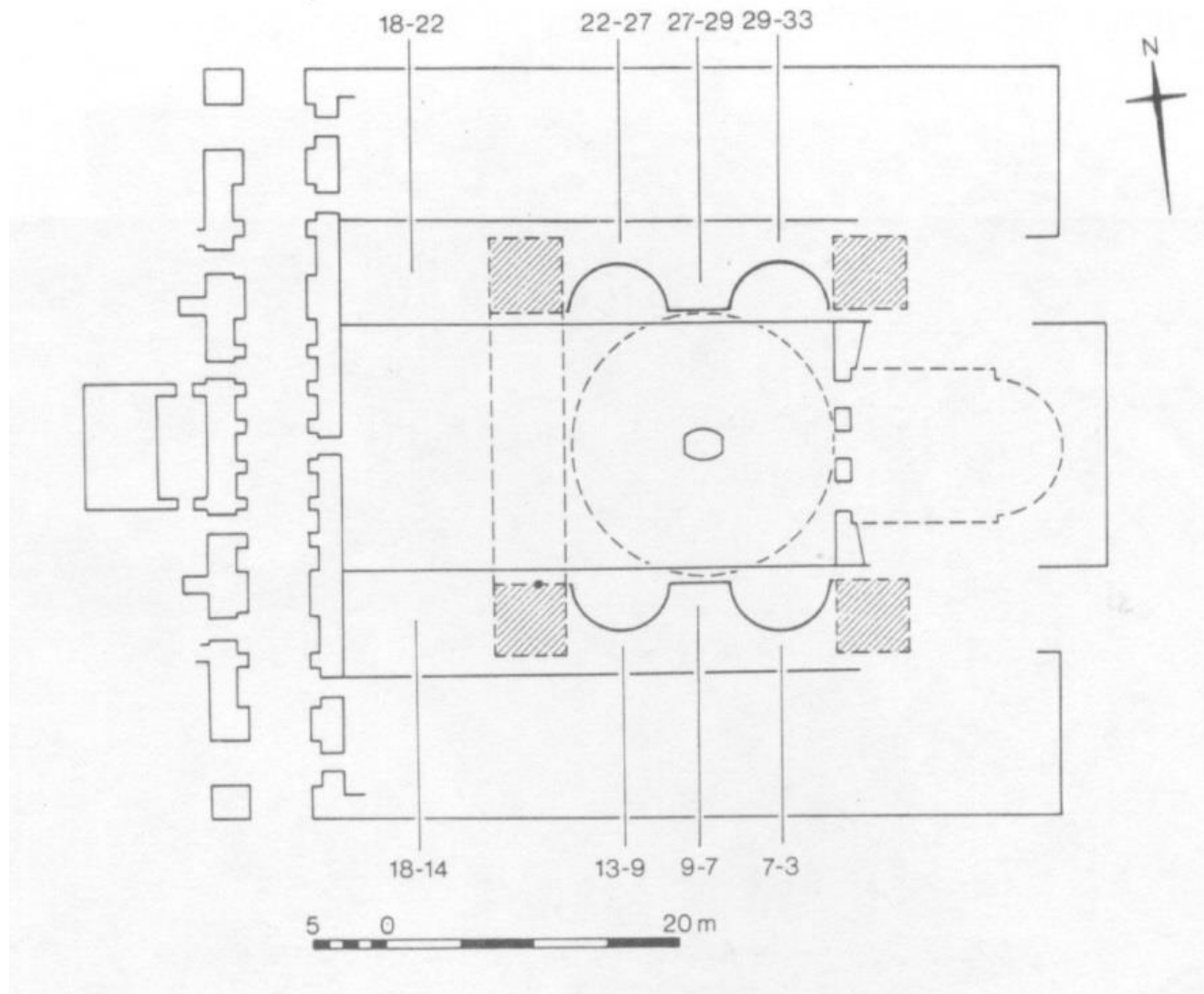

Εικόνα 28

Τοιχοποιίες
παλαιοχριστιανικών
ναών.



Ν. ΕΛΛΑΔΟΣ

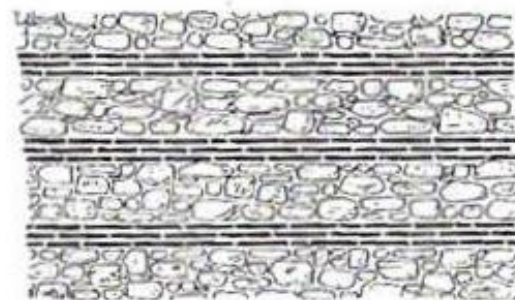

Ν. ΕΛΛΑΔΟΣ

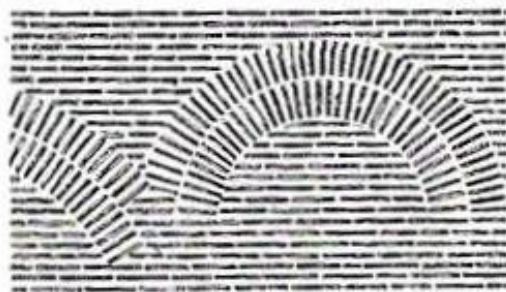

Β. ΕΛΛΑΔΟΣ



ΚΩΝΣΤΑΝΤΙΝΟΥΠΟΛΕΩΣ



Β. ΑΦΡΙΚΗΣ

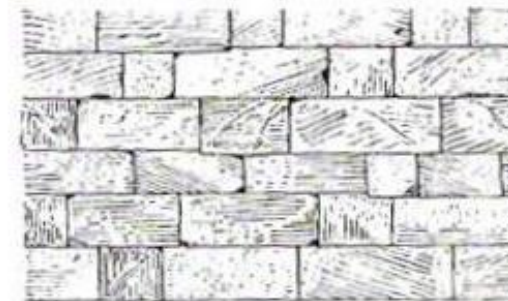

ΚΥΠΡΙΑΣ



Εικόνα 29

Βάθρα και βάσεις
παλαιοχριστιανικών
κίωνων.

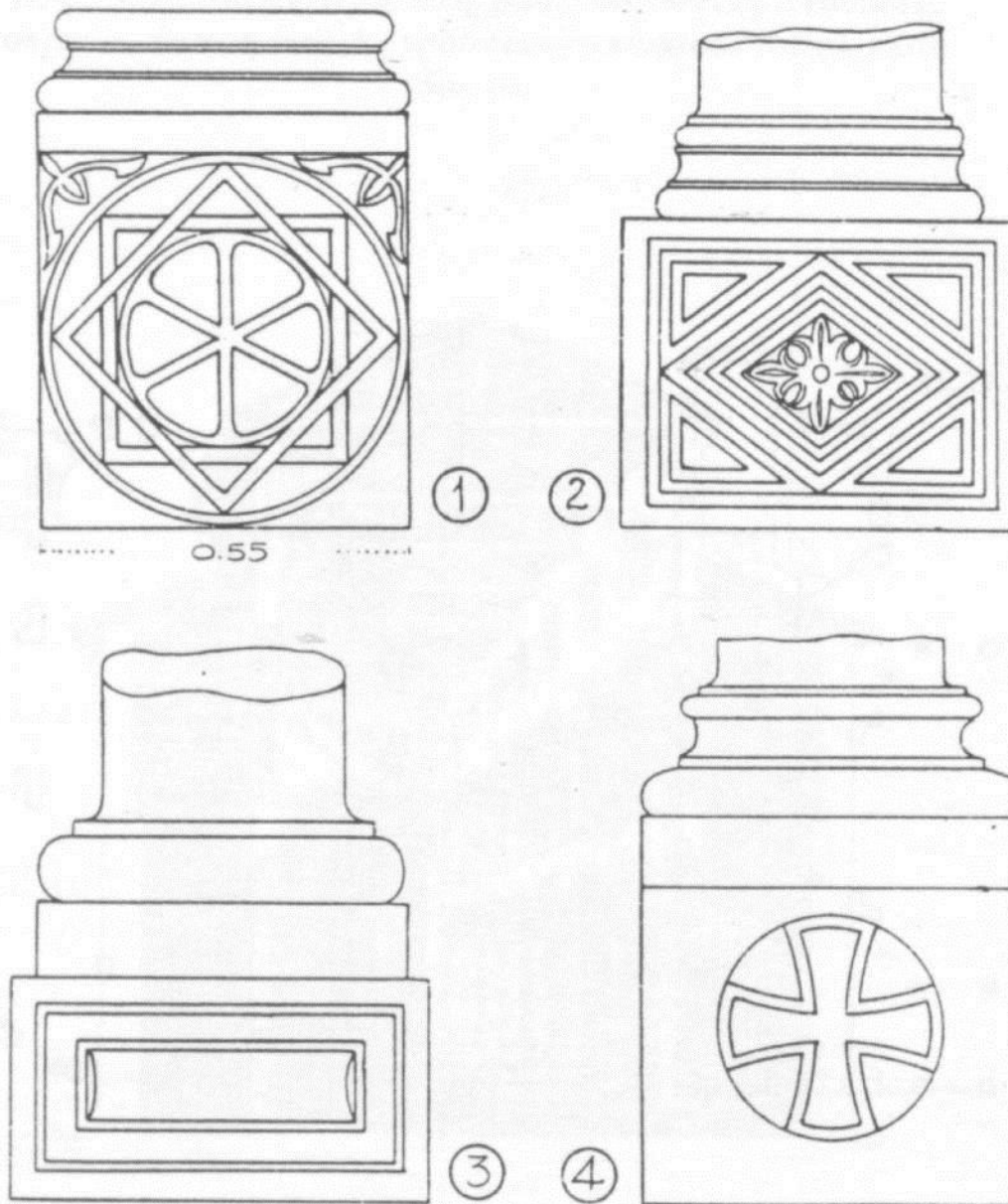

Εικόνα 30

Βάθρα και βάσεις
παλαιοχριστιανικών
κίωνων.

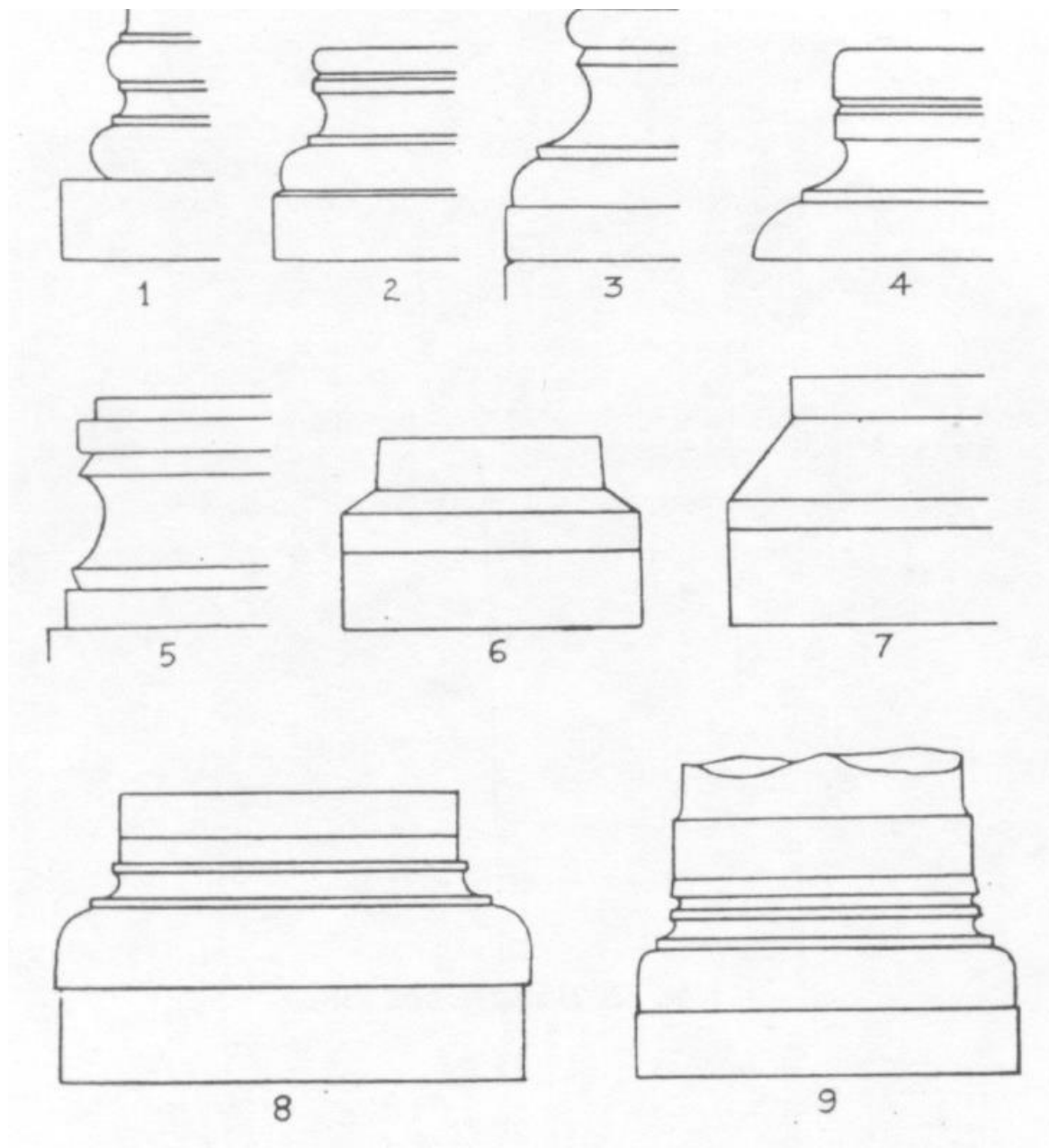

Εικόνα 31

Βάθρα και βάσεις παλαιοχριστιανικών κίωνων.

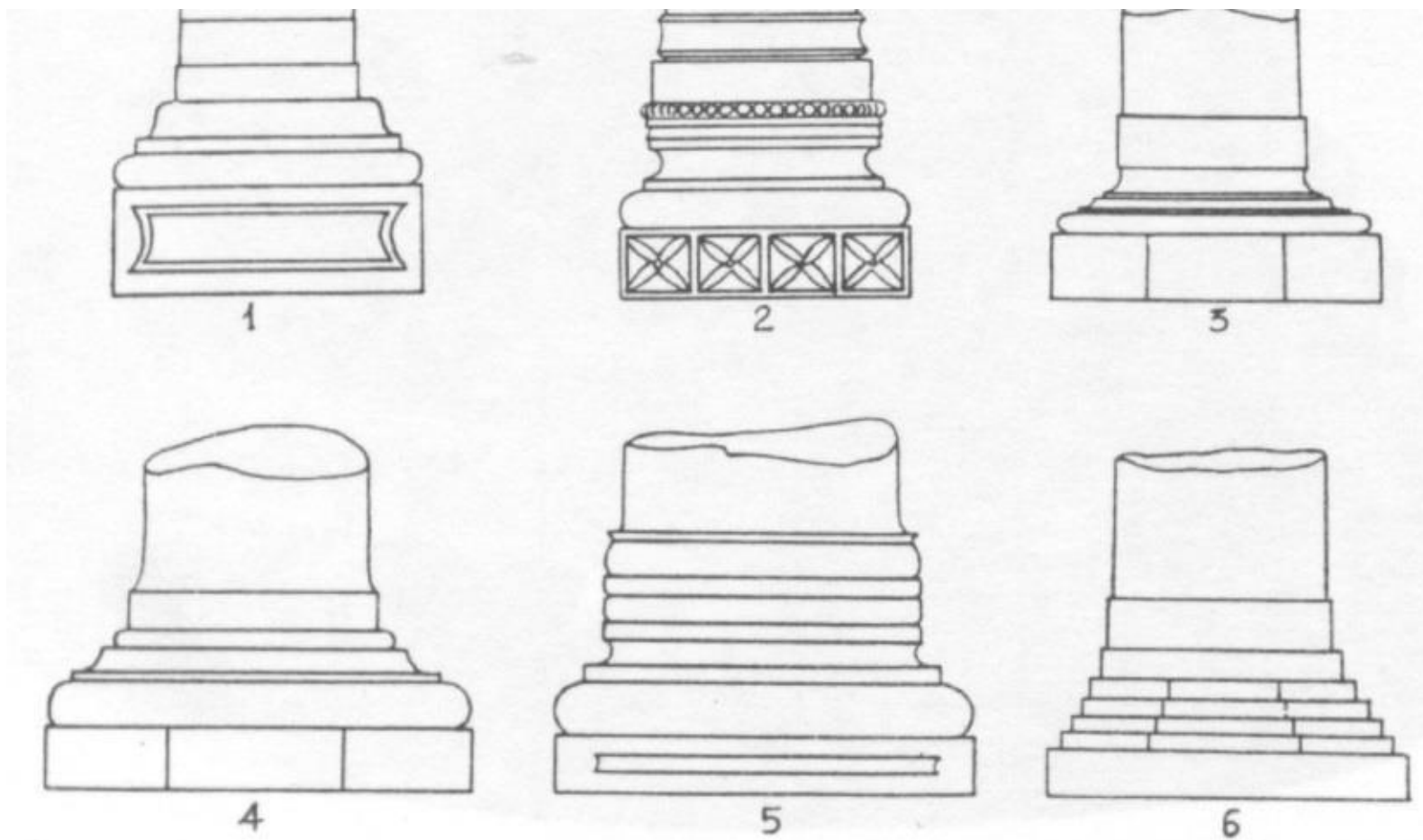

Εικόνα 32

Κορινθιακό
παλαιοχριστιανικό
κιονόκρανο.

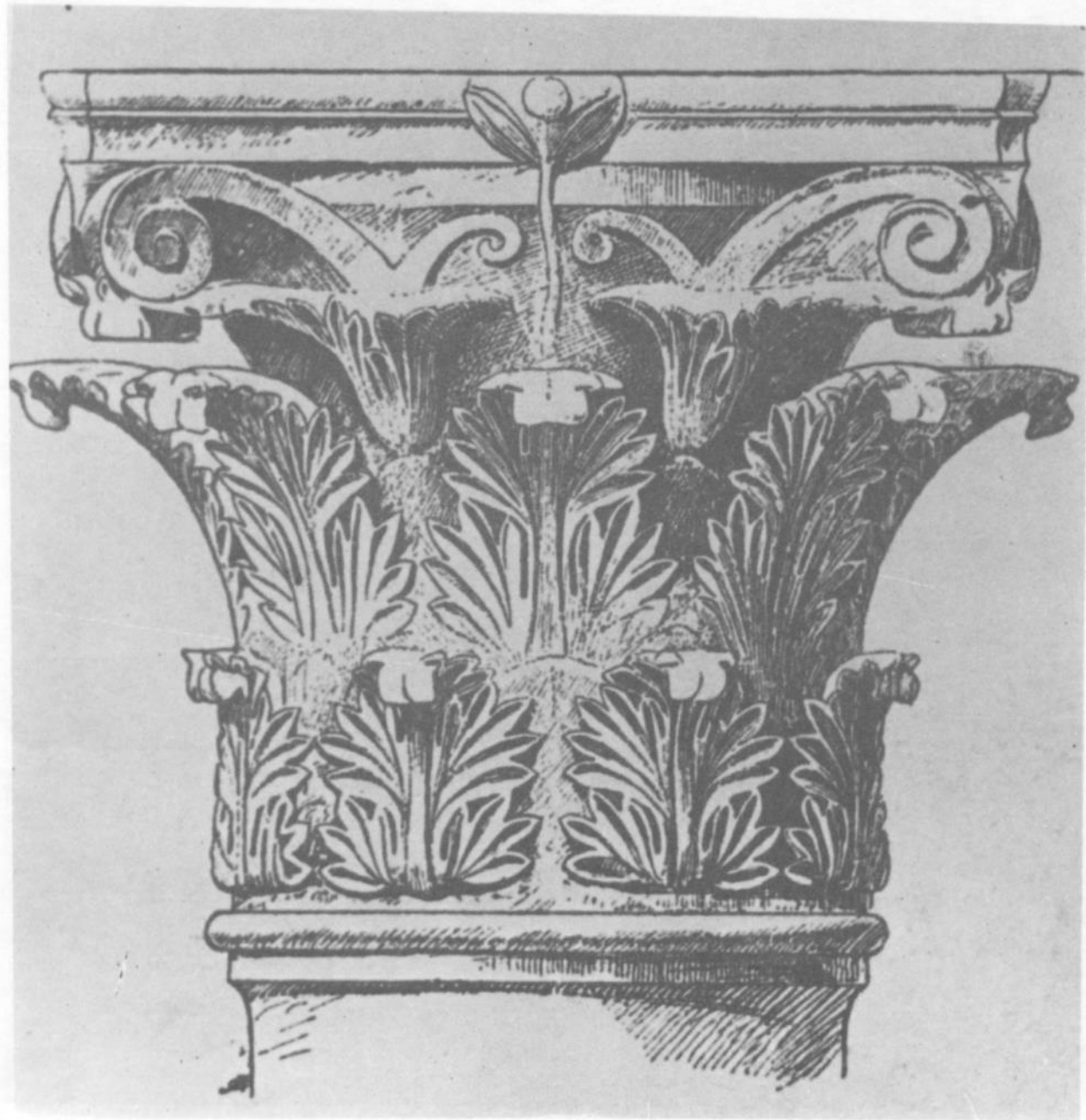

Εικόνα 33

Σύνθετα κορινθιακά παλαιοχριστιανικά κιονόκρανα.



Εικόνα 34

Σύνθετο κορινθιακό
(θεοδοσιανό)
κιονόκρανο.



Εικόνα 35

Κορινθιάζοντα κιονόκρανα.

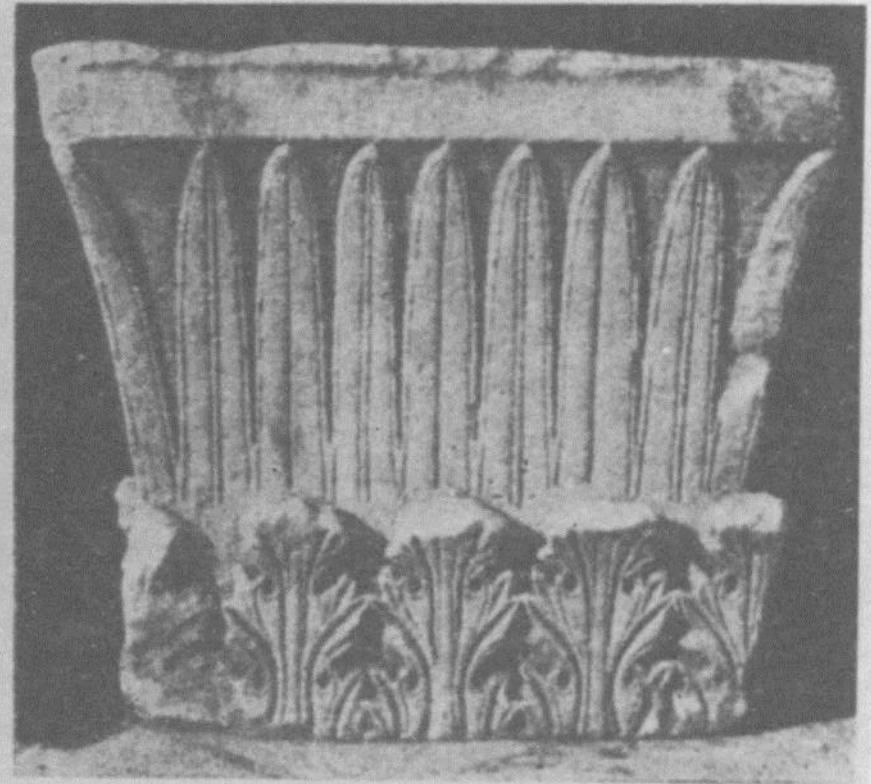
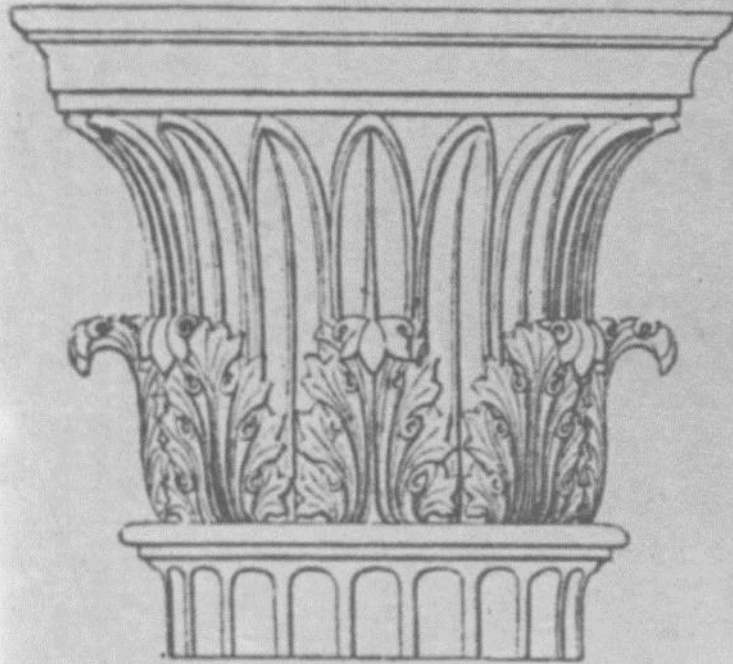

Εικόνα 36

Ιωνικό κιονόκρανο
με επίθημα.
Πρώιμος 6^{ος} αι.



Εικόνα 37

Λεβητοειδές
τεκτονικό
κιονόκρανο, Αγία
Σοφία στην
Κωνσταντινούπολη,
532-537.

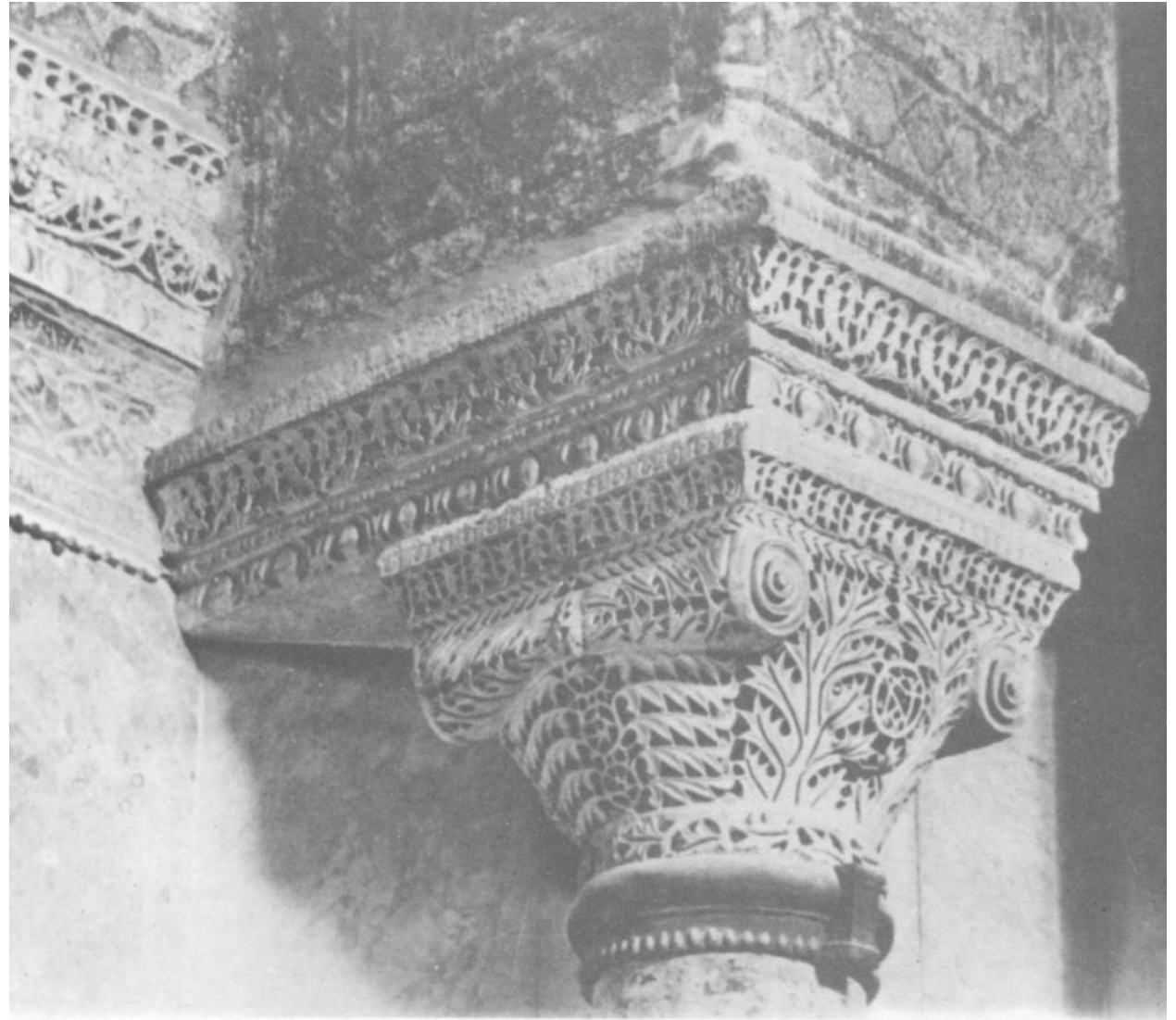

Εικόνα 38

Τεκτονικό
κιονόκρανο με
επίθυμα, Φίλιπποι,
6^{ος} αι.



Εικόνα 39

Βασιλική του Σταδίου στην Κωνσταντινούπολη, μέσα 5^{ου} αι.



Εικόνα 40

Φθιώτιδες Θήβες (N. Αγχίαλος). Βασιλική Α' ή Αγίου Δημητρίου, μέσα 5^{ου} αι. Παράδειγμα παλαιοχριστιανικού ναού με προσκίσματα.

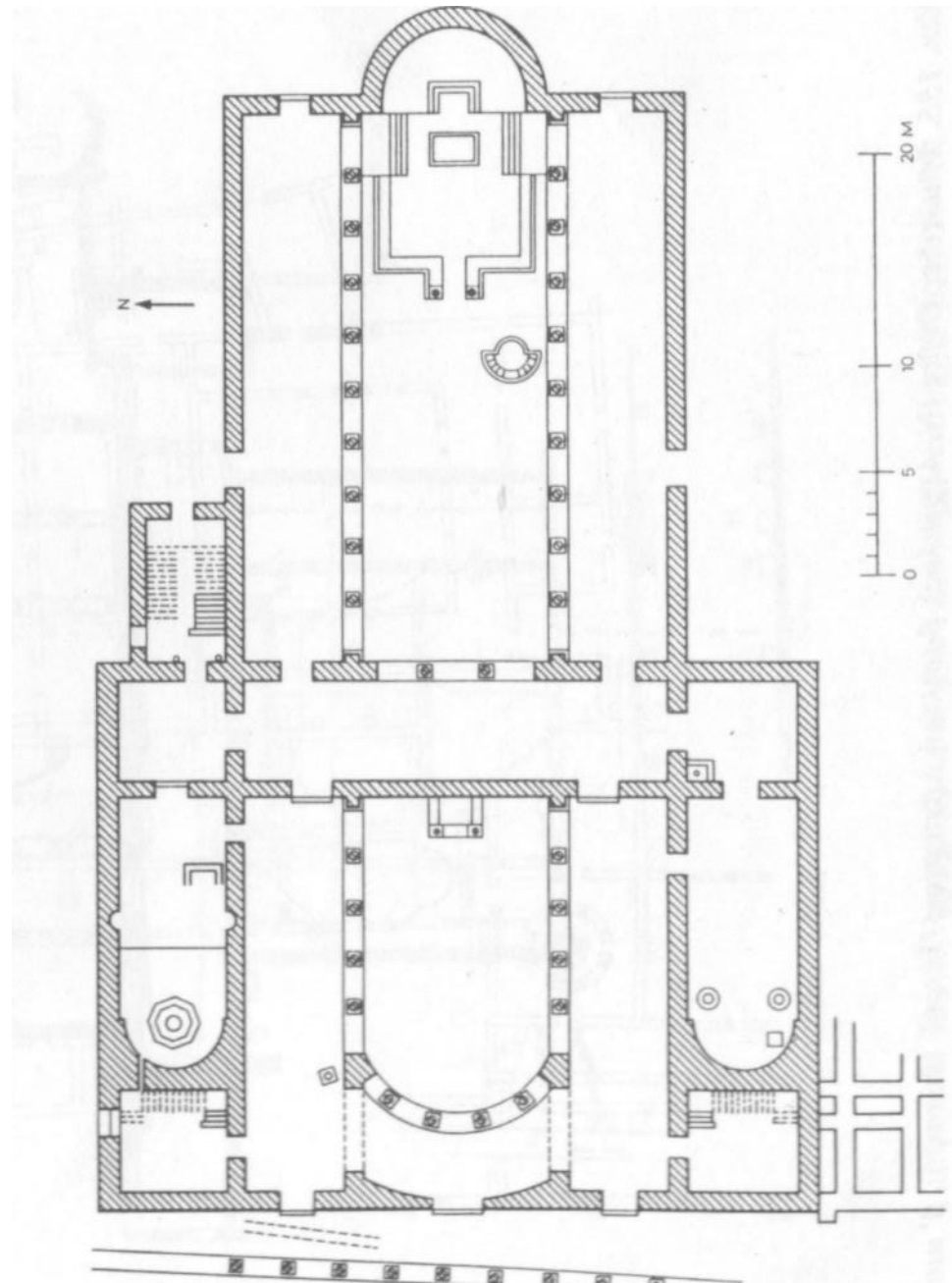

Εικόνα 41

Παλαιστίνη, Γάζα.
Βασιλική Αγίου
Σεργίου.
Αναπαράσταση
του αιθρίου, 4^{ος} αι.

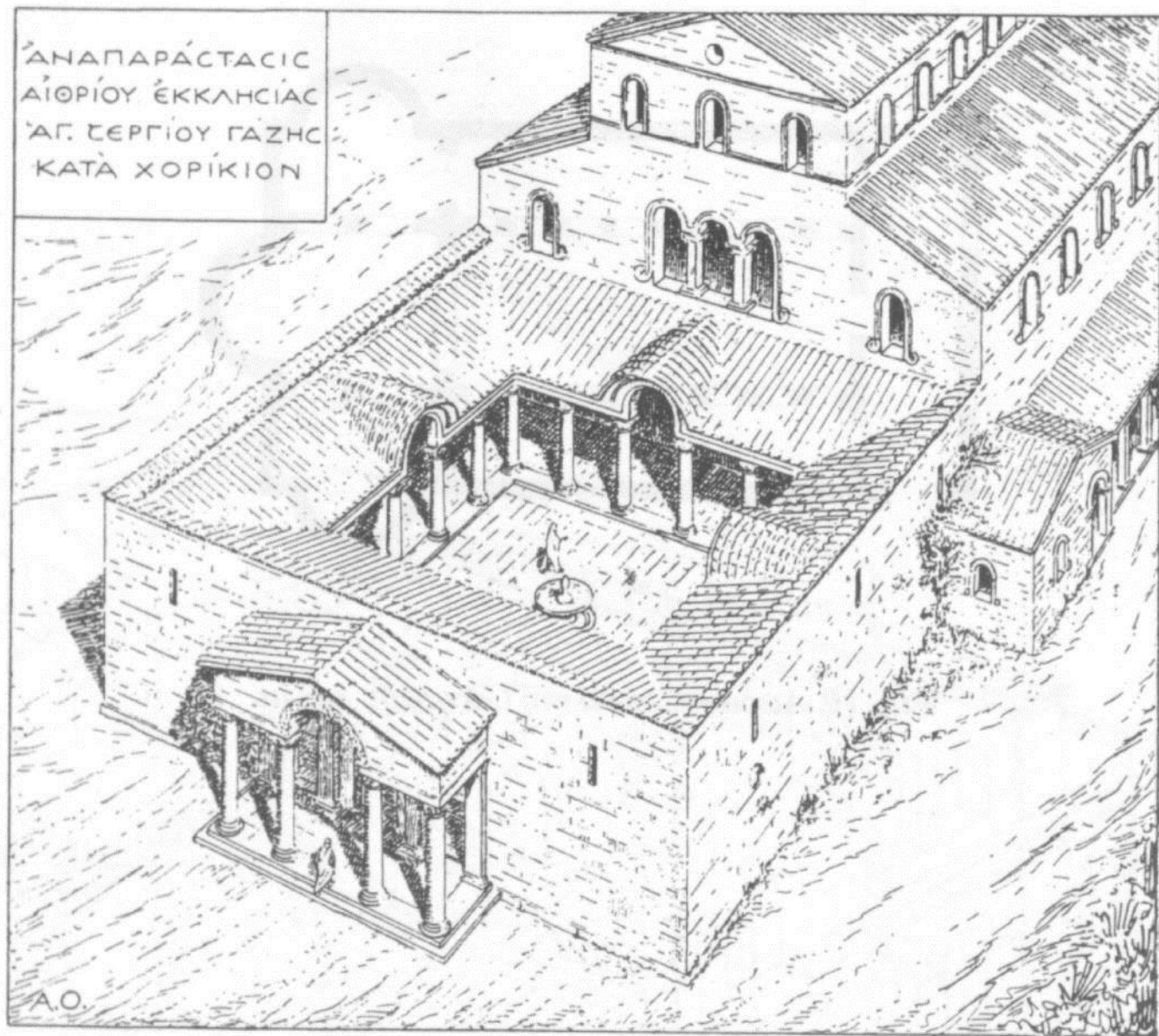

Εικόνα 42

Φίλιπποι. Βασιλική
Α'. Η κρήνη του
αιθρίου. Κάτοψη
και αποκατάσταση,
5^{ος} αι.

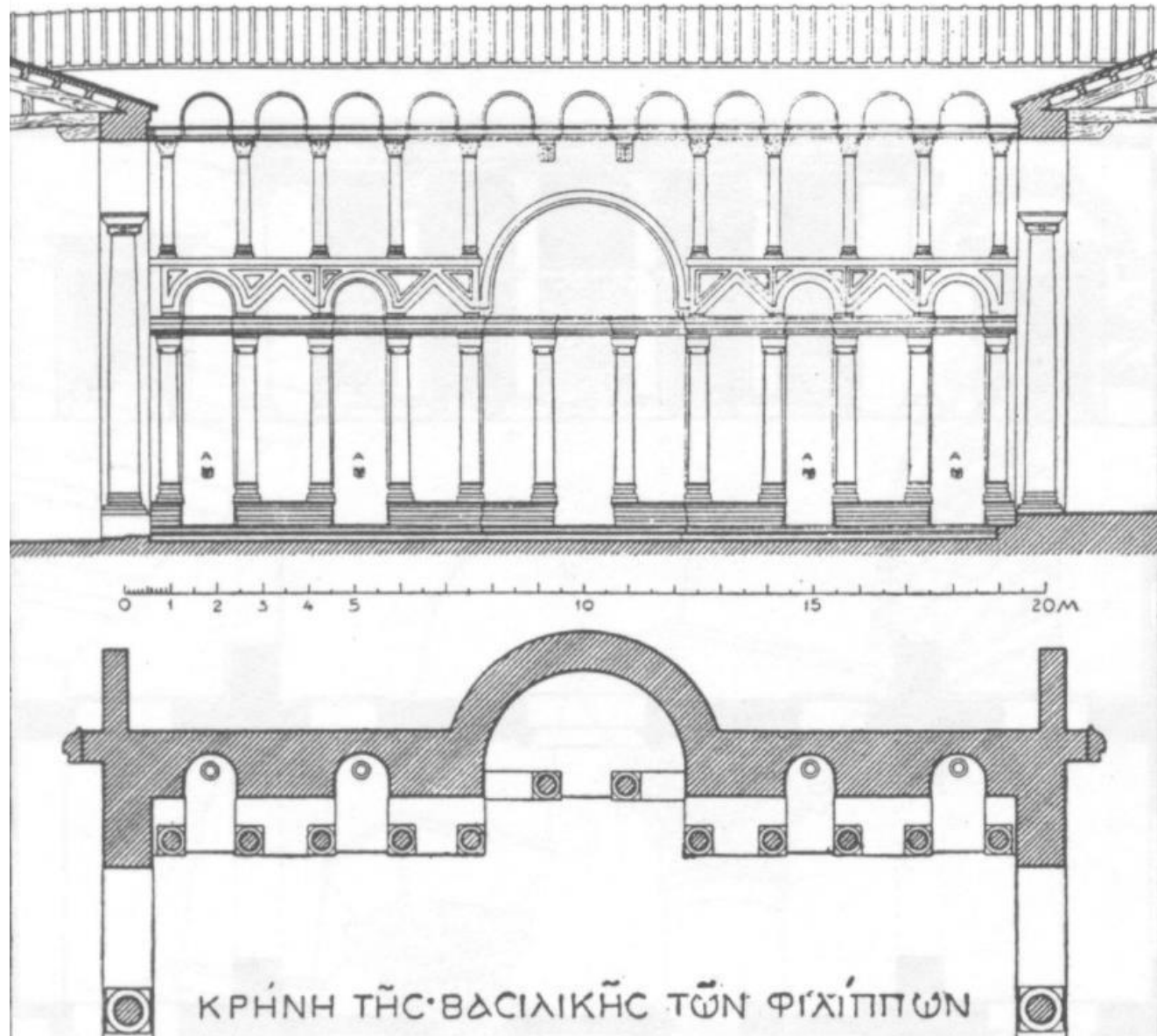

Εικόνα 43

Θεσσαλονίκη. Άγιος Δημήτριος. Η κρήνη του Αγίου Δημητρίου, 5^{ος} αι.



Εικόνα 44

Συρία. Βασιλική
Ρουβέχας, 4^{ος} αι.

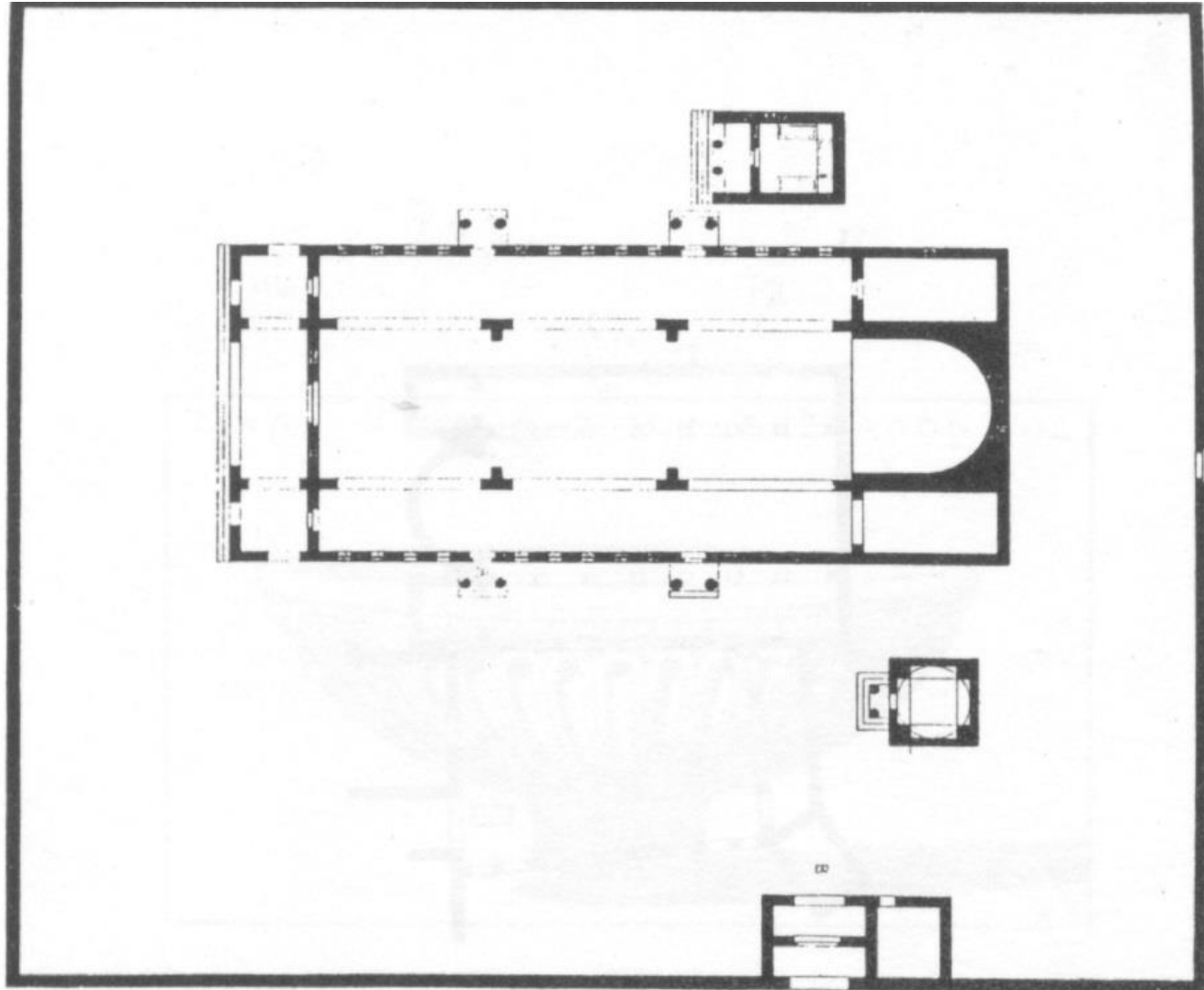

Εικόνα 45

Πάρος. Η
Εκατονταφυλιανή.

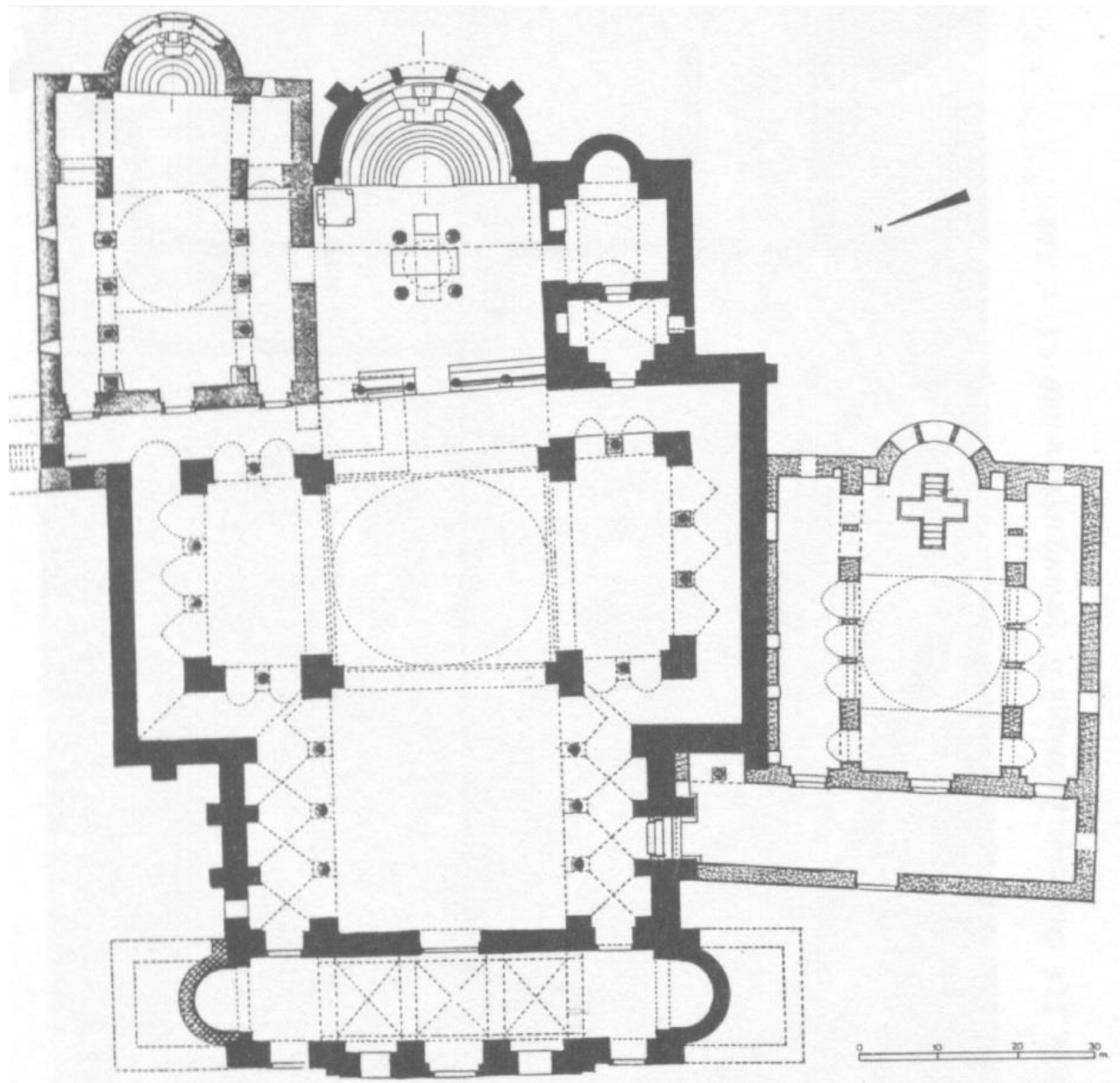

Εικόνα 46

Αγία τράπεζα με τη μορφή βωμού (συμπαγής), Βασιλική Συκυώνος, 6^{ος} αι.

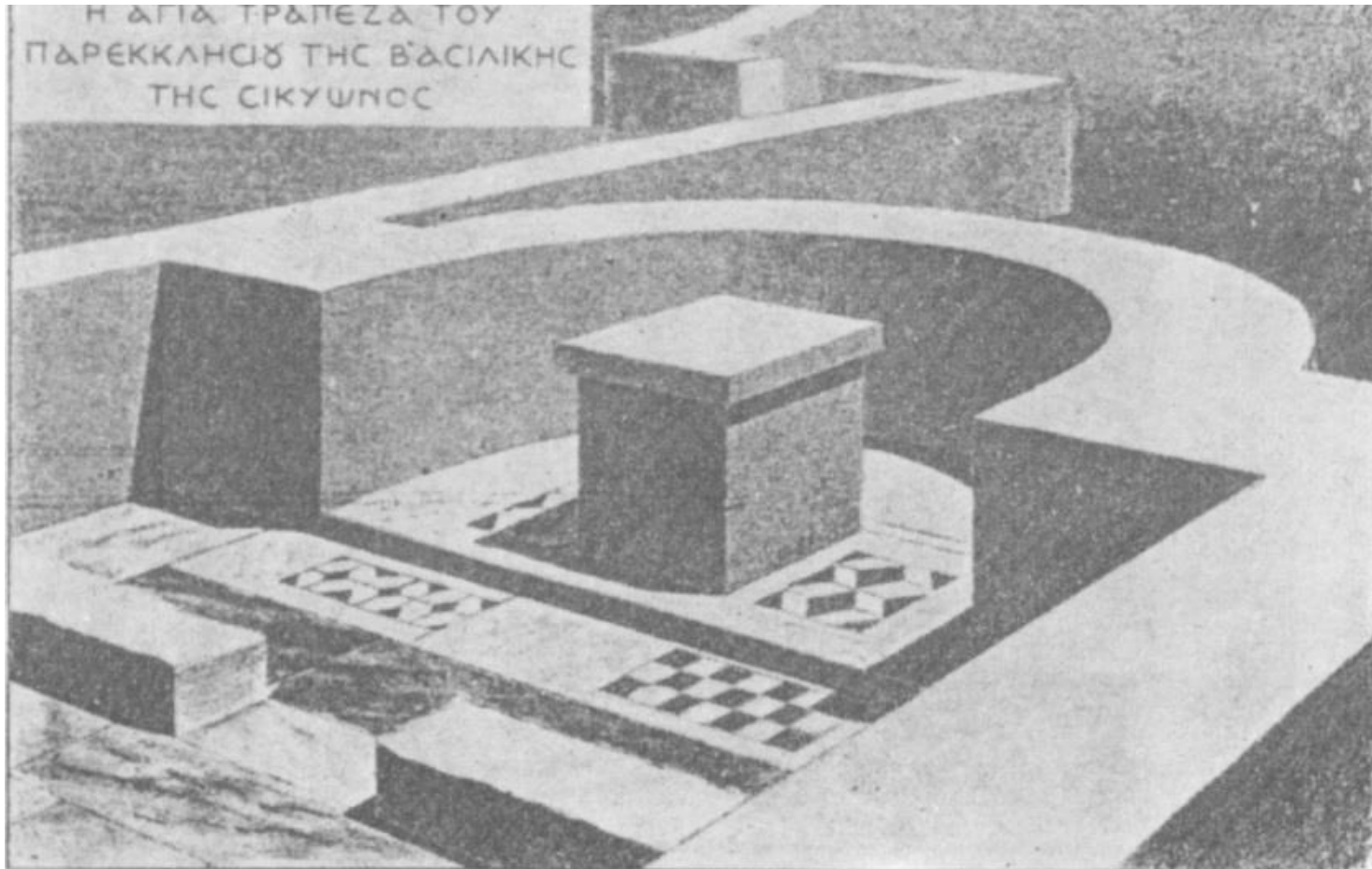

Εικόνα 47

Αγία τράπεζα με τη μορφή τράπεζας με κιονίσκους, Βασιλική Α΄ Νικοπόλεως (αποκατάσταση), 5^{ος} αι.

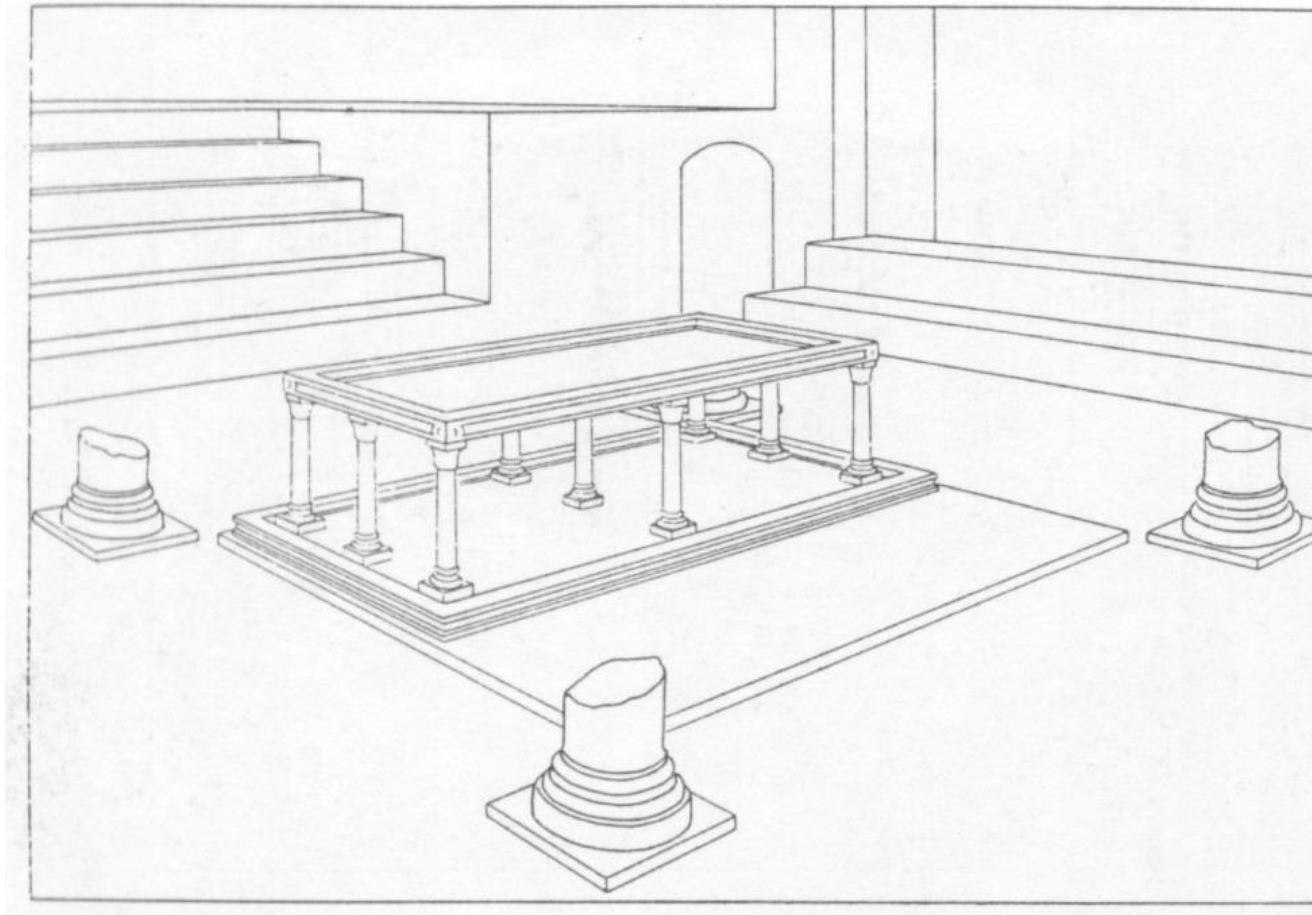

Εικόνα 48

Αγία τράπεζα με τη
μορφή σαρκοφάγου,
Ραβέννα, βασιλική
Αγίου Ιωάννου του
Ευαγγελιστή, 5^{ος} αι.

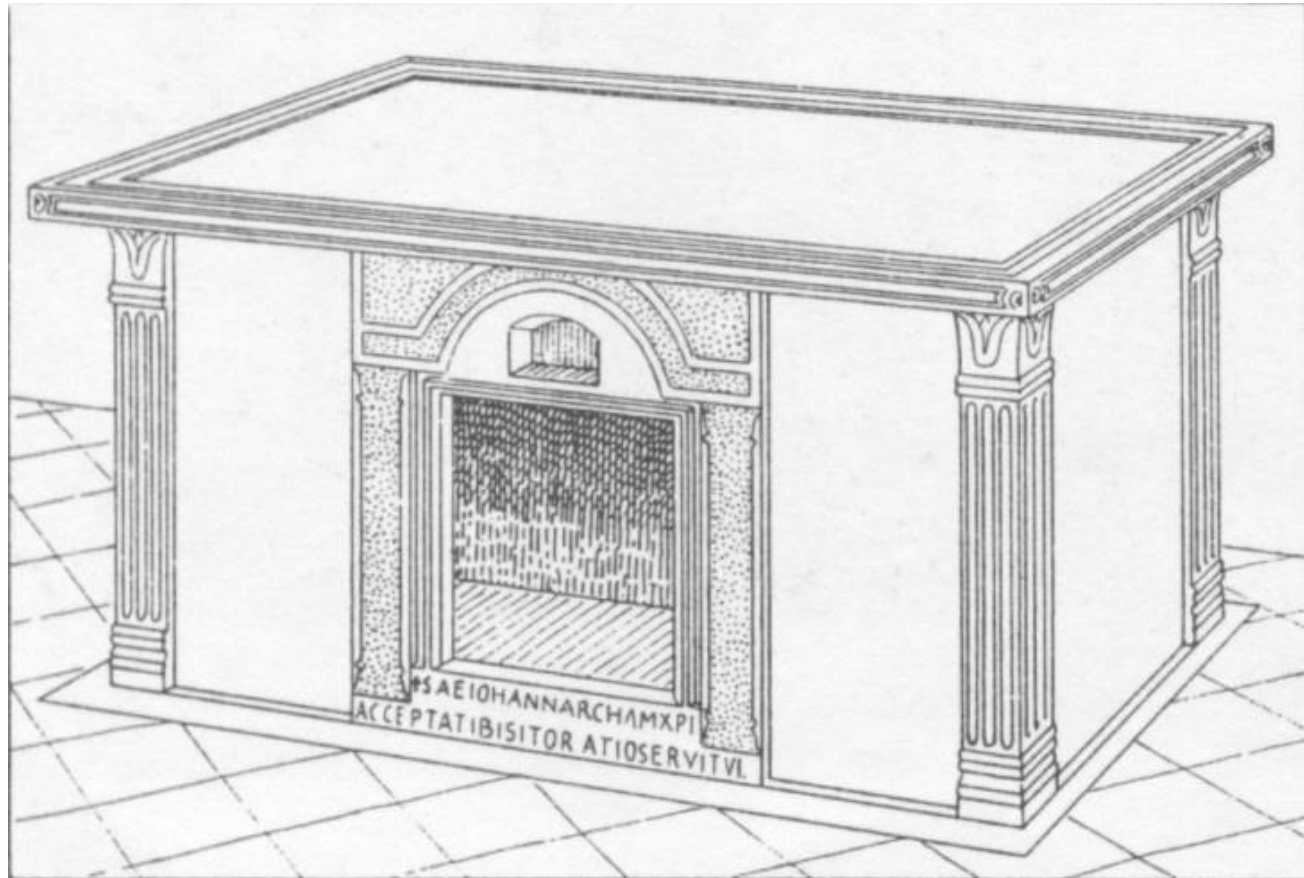

Εικόνα 49

Παλαιοχριστιανικό
κιβώριο αγίας
τράπεζας.

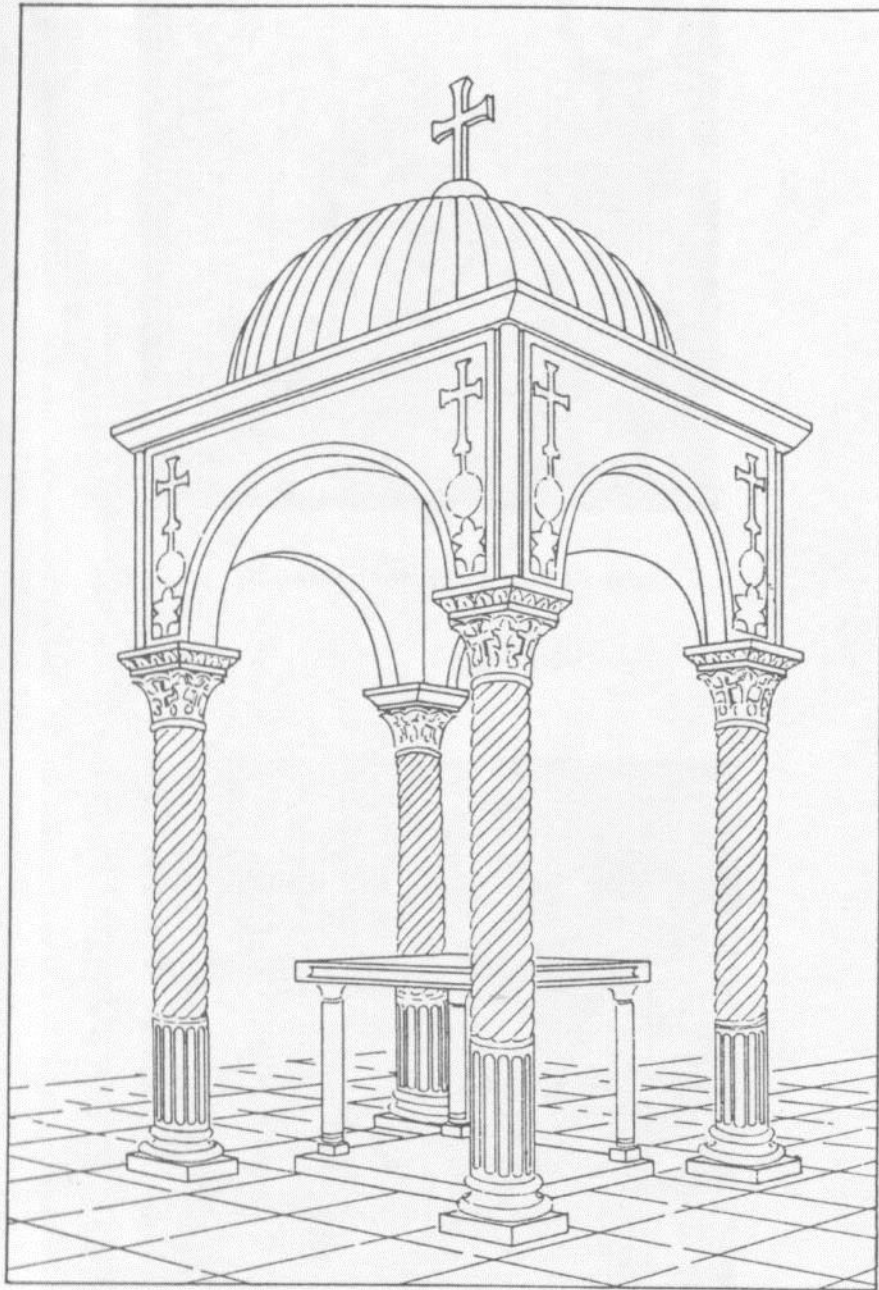

Εικόνα 50

Σύνθρονο ημικυκλικό
με κύκλιο.

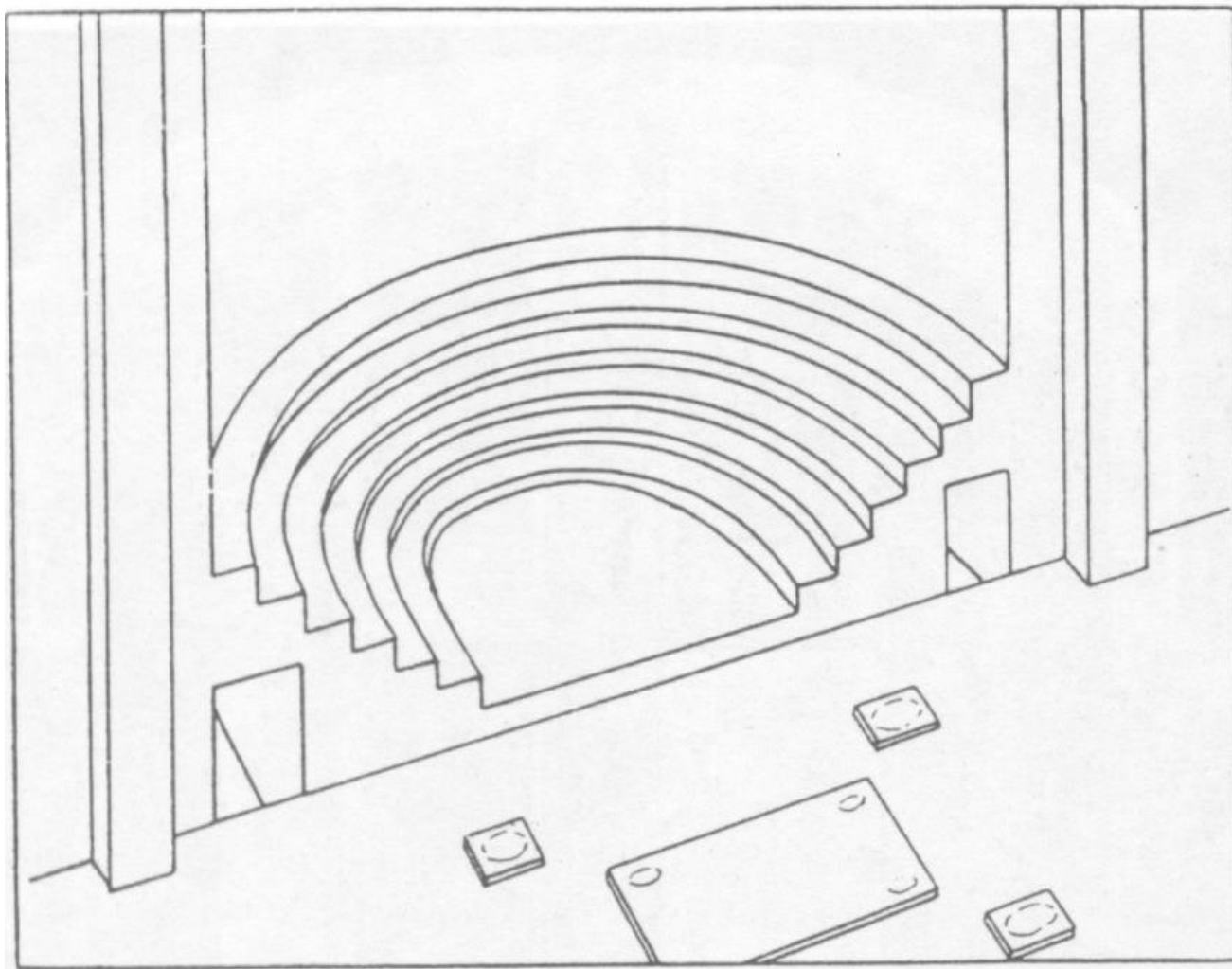

Εικόνα 51

Σύνθρονο σχήματος
«Πει», βασιλική Β΄
Νικοπόλεως, 6^{ος} αι.

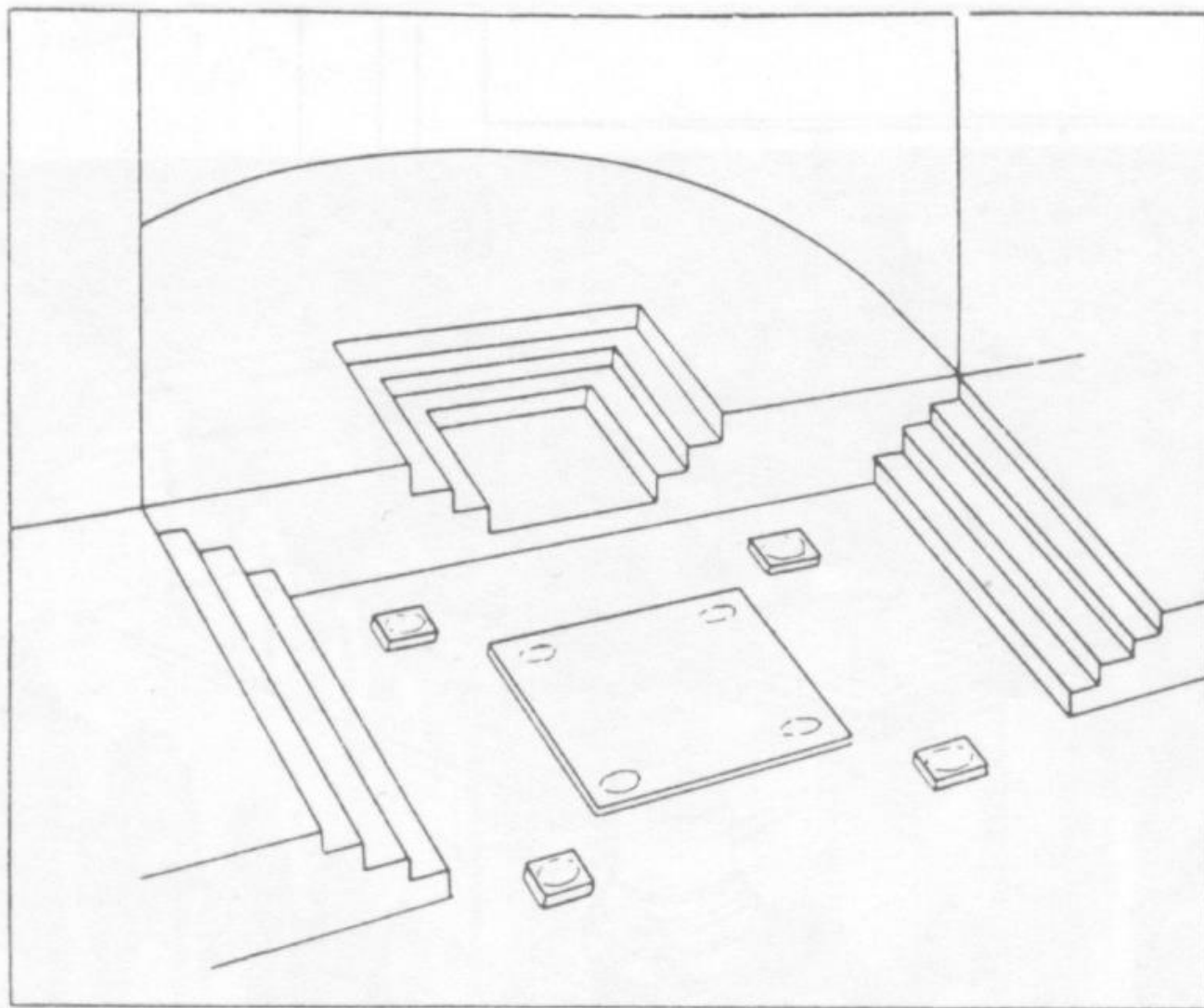

Εικόνα 52

Τράπεζα αγαπών, 5^{ος} αι.

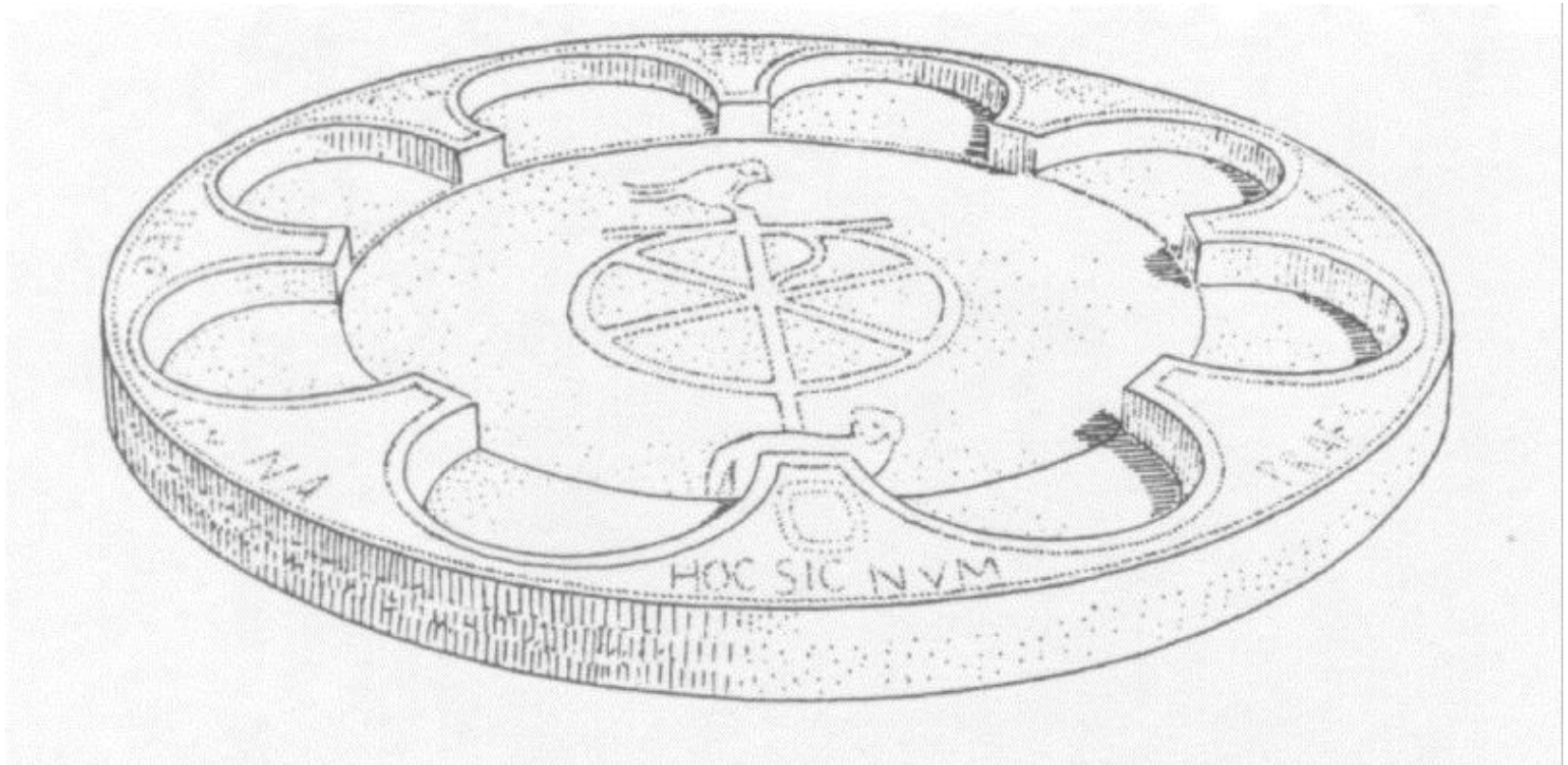

Εικόνα 53

Ραβέννα. Εθνικό Μουσείο. Ο επισκοπικός θρόνος του αρχιεπισκόπου Μαξιμιανού, μέσα 6^{ου} αι.

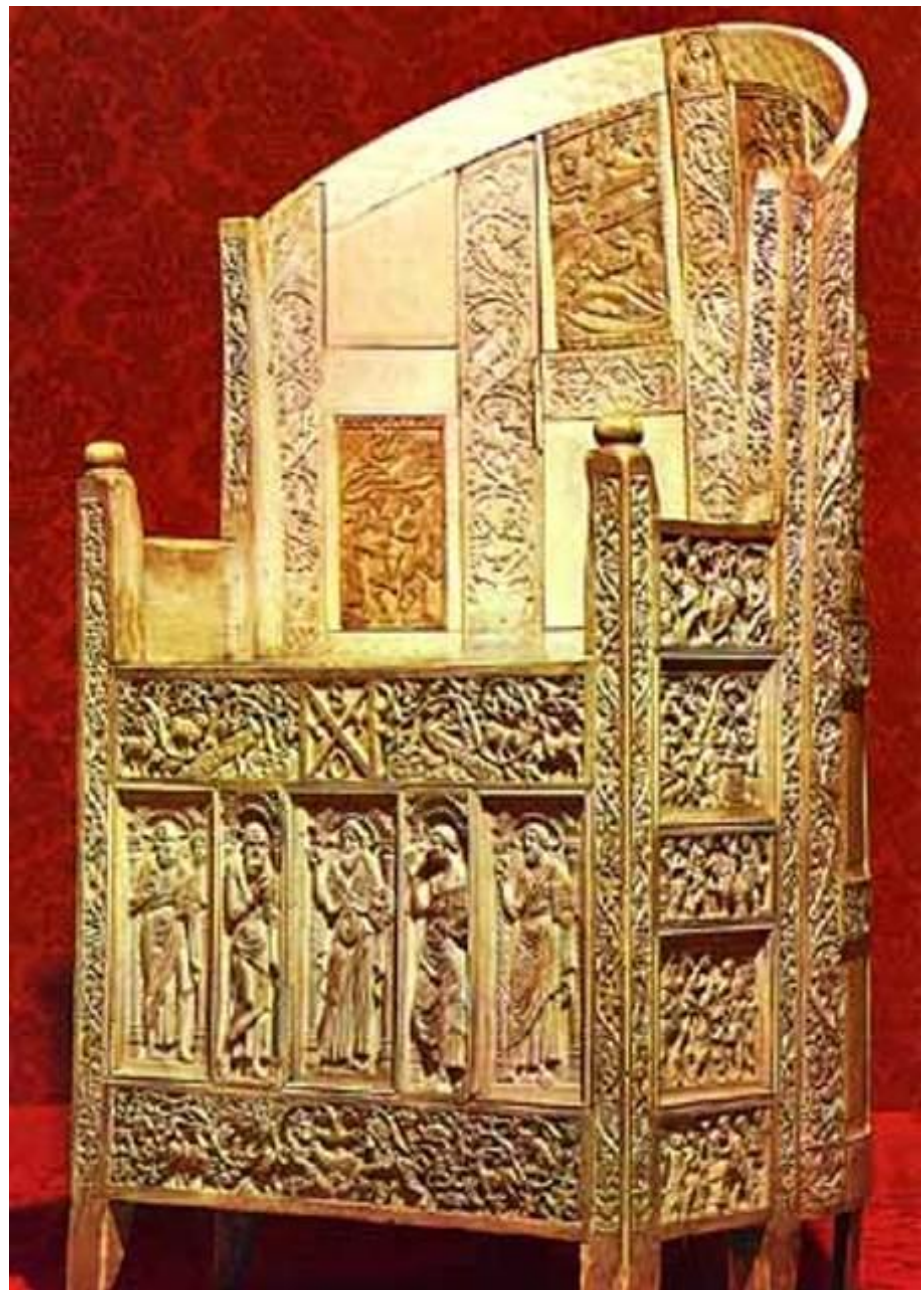

Εικόνα 54

Φράγμα ιερού βήματος χαμηλό. Βασιλική Δαφνουσίων Λοκρίδος, αρχές 5^{ου} αι.

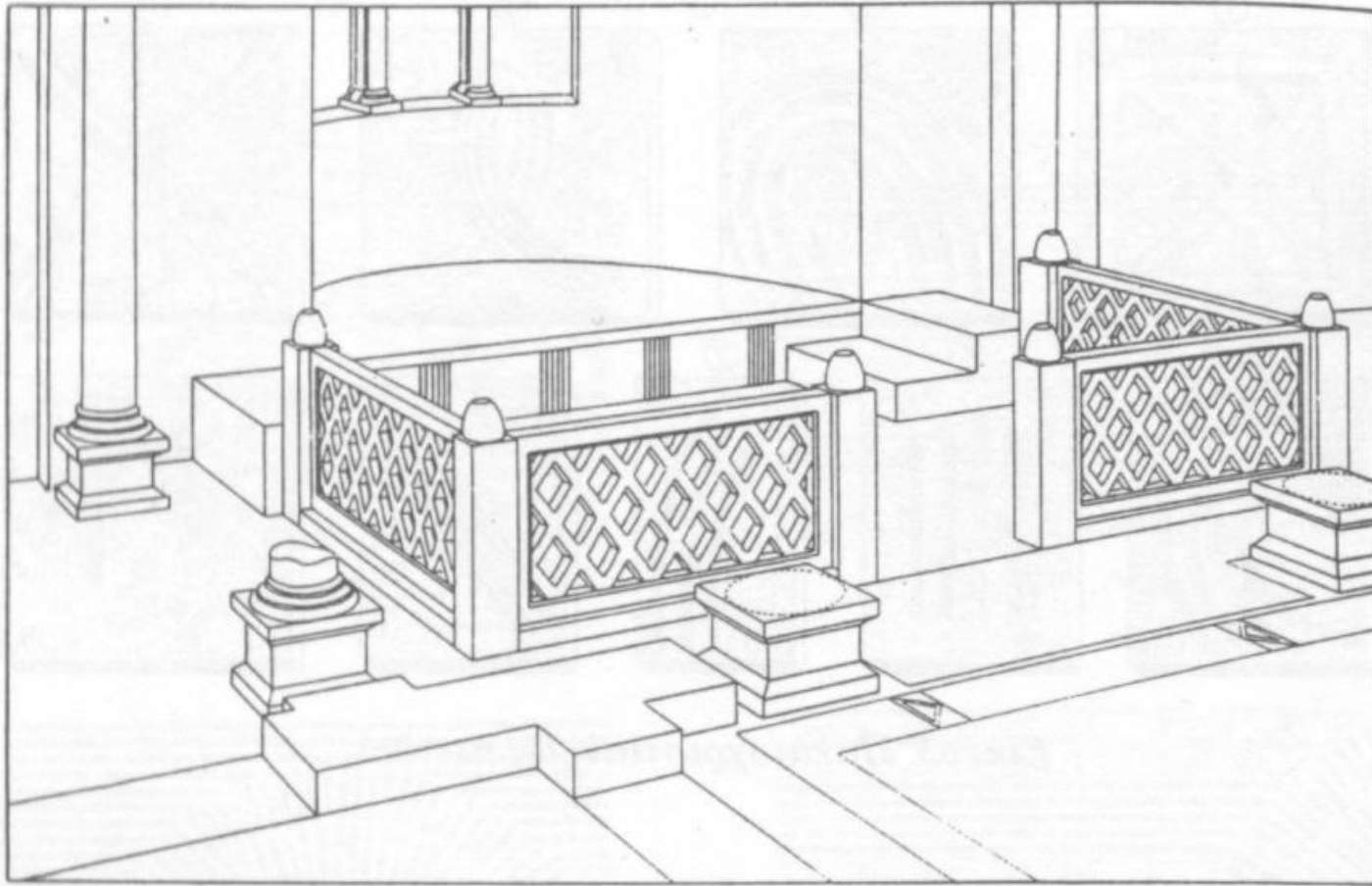

Εικόνα 55

Φράγμα ιερού βήματος χαμηλό με τοξωτή πύλη. Βασιλική Ολυμπίας, αρχές 5^{ου} αι.

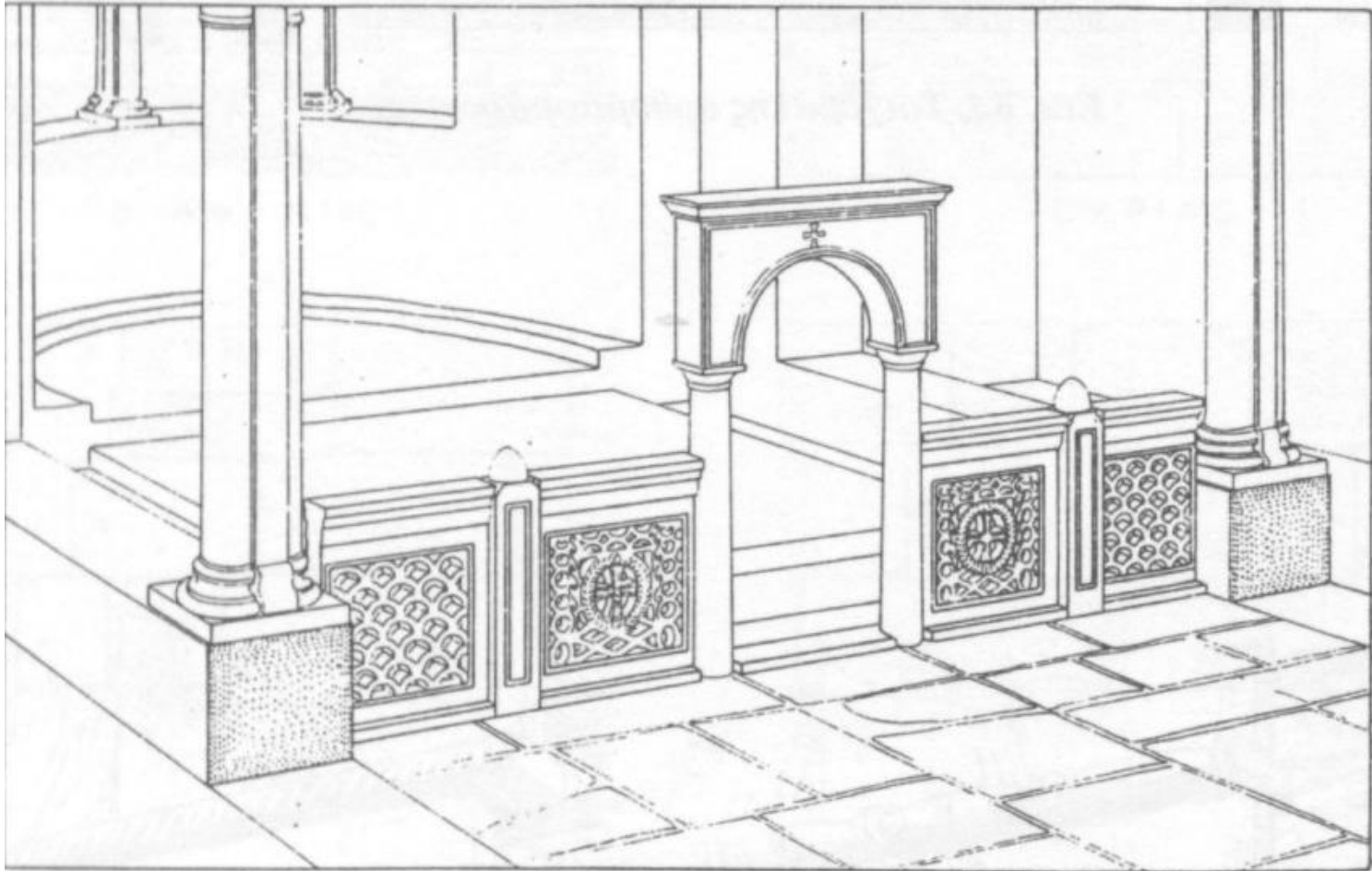

Εικόνα 56

Φράγμα ιερού
βήματος ψηλό, με
κιονίσκους,
επιστύλιο και
προστώο.
Σταυρική βασιλική
Θάσου (πρόταση
αποκατάστασης),
6^{ος} αι.

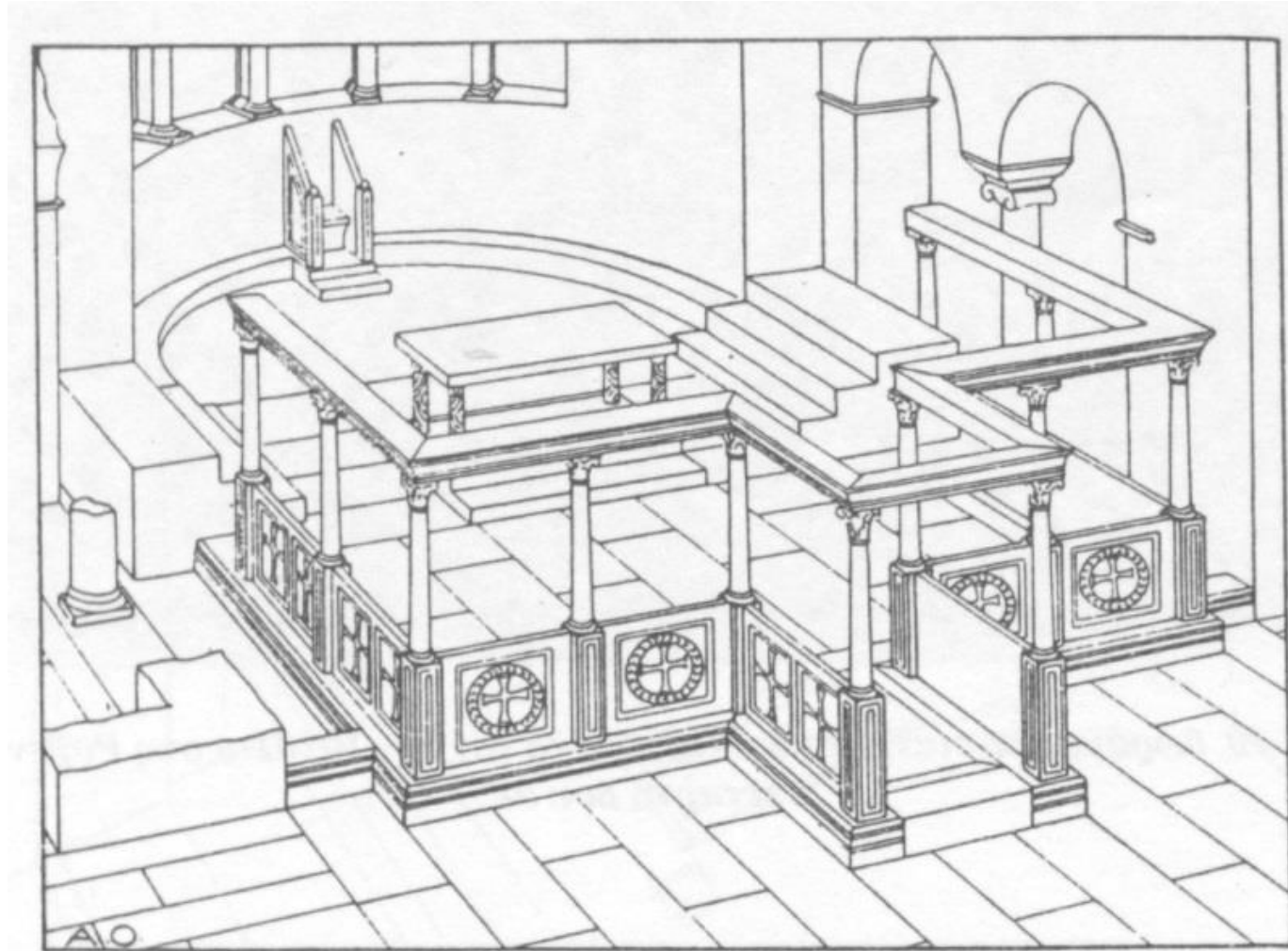

Εικόνα 57

Άμβωνας με μια κλίμακα.
Αχειροποίητος
Θεσσαλονίκης.

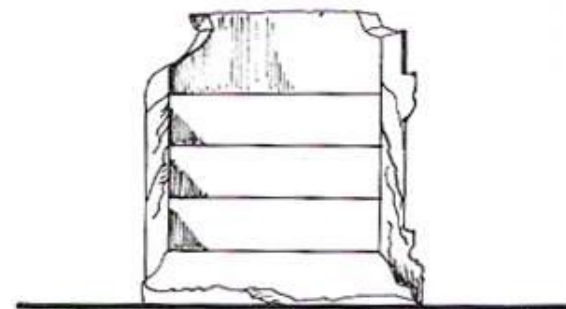
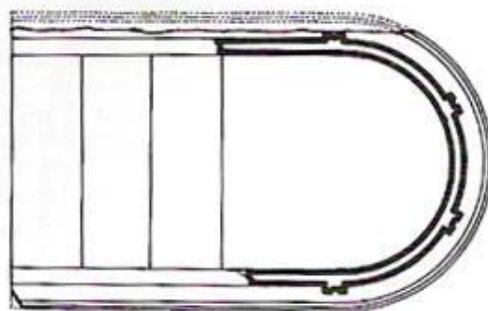
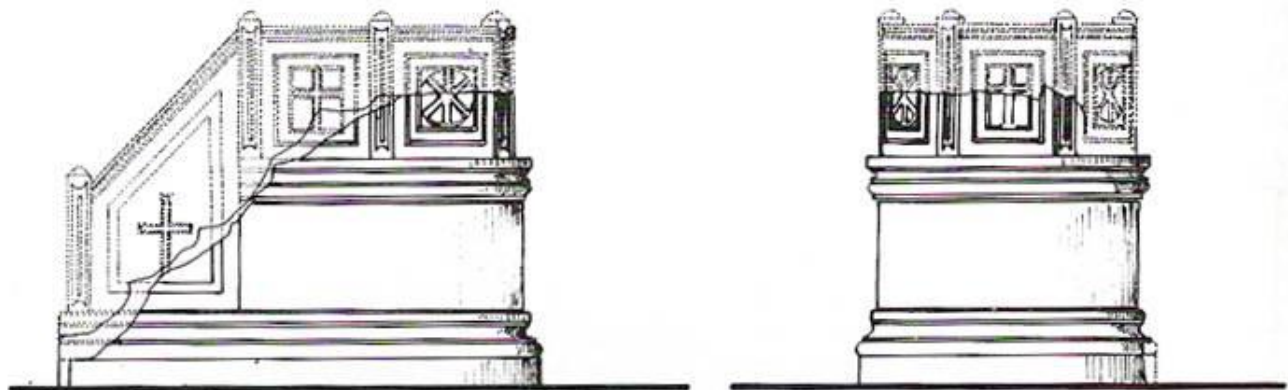

Εικόνα 57

Άμβωνας σε σχήμα
ριπιδίου, Φθιώτιδες
Θήβες, βασιλική Α'
(κάτοψη,
αποκατάσταση), 5^{ος} αι.

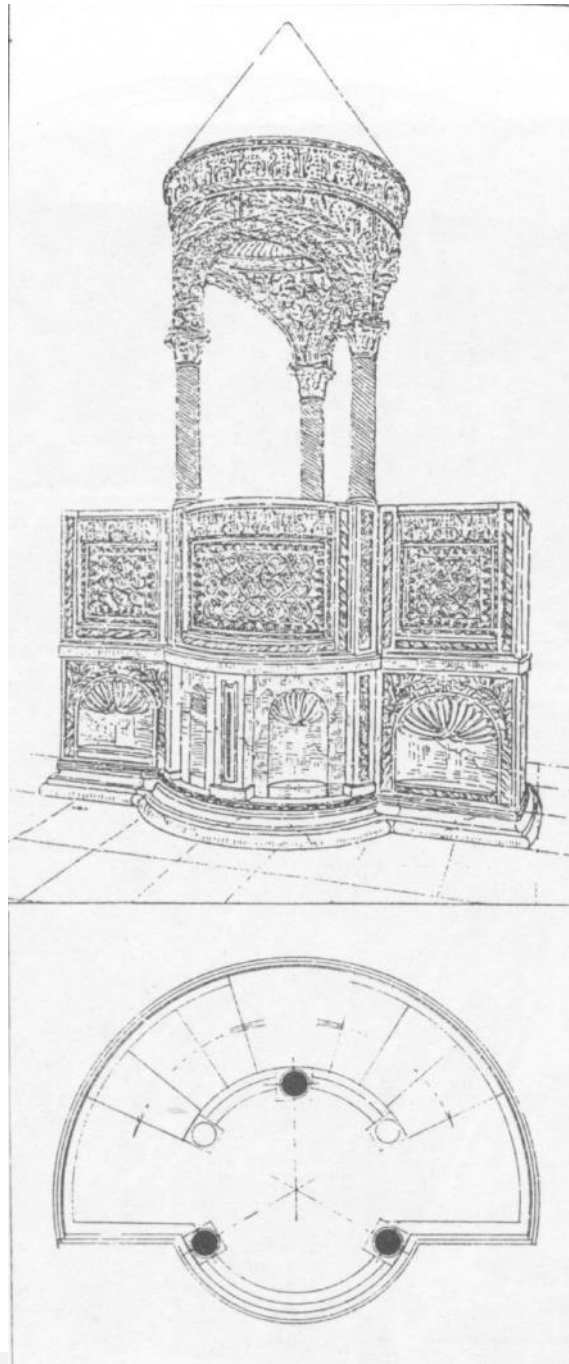

Εικόνα 59

Άμβωνας με δύο
ευθύγραμμες
κλίμακες. Δήλος,
βασιλική Αγίου
Κηρύκου, 6^{ος} αι.

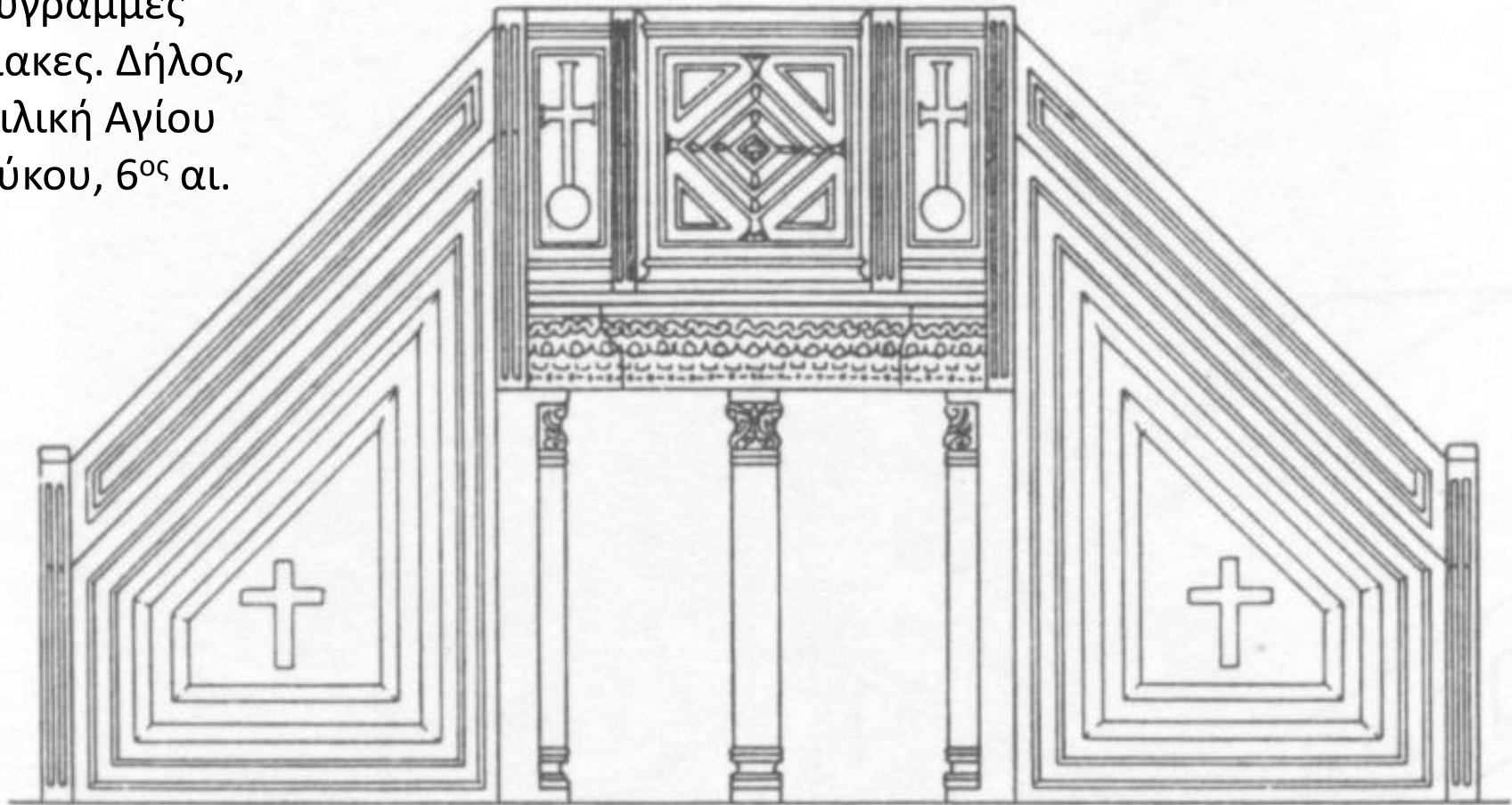

Εικόνα 60

Συριακός άμβωνας –
σύνθρονο. Συρία,
Ρεσάφα (Σεργιούπολη),
βασιλική Α΄, 6^{ος} αι.

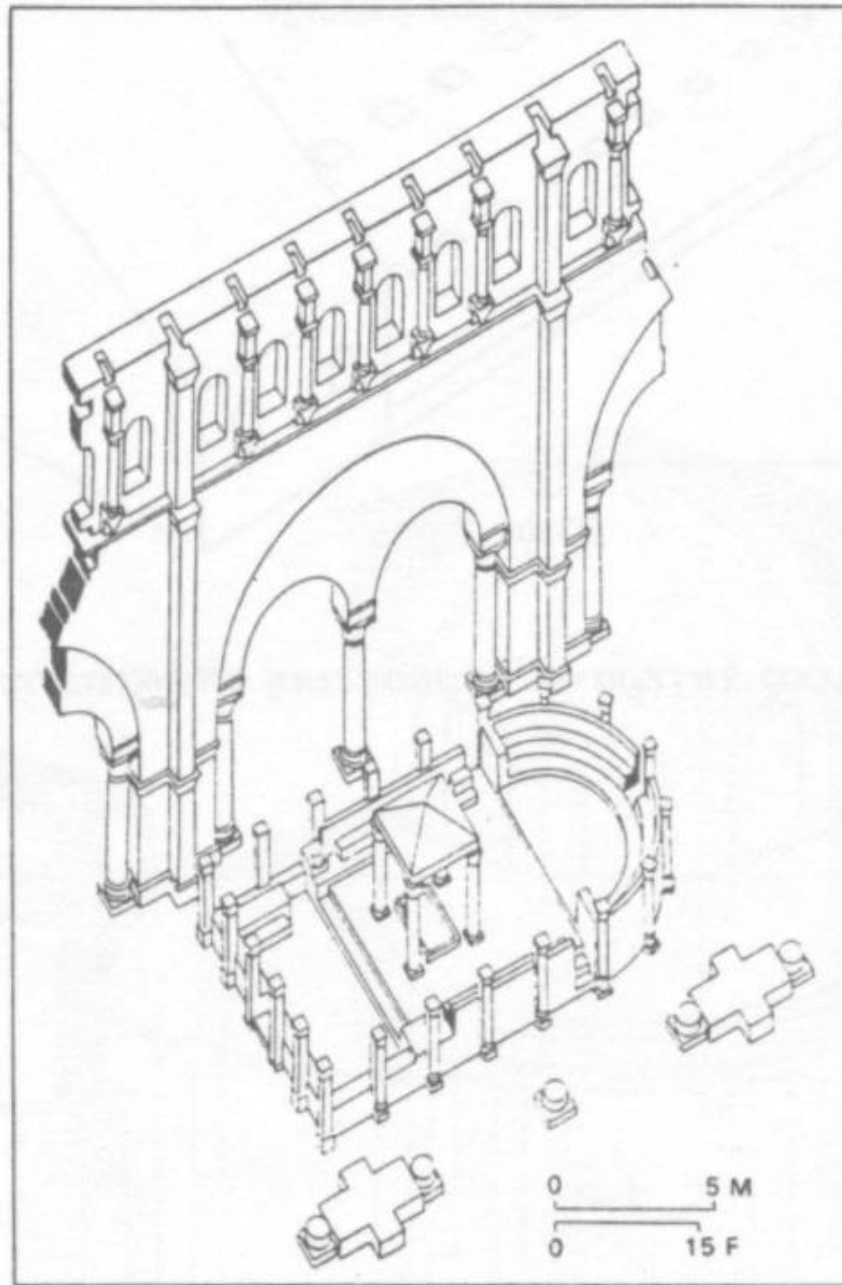

Εικόνα 61

Ρώμη, Βασιλική του
Λετερανού
(προοπτική
αποκατάσταση),
αρχές 4^{ου} αι.

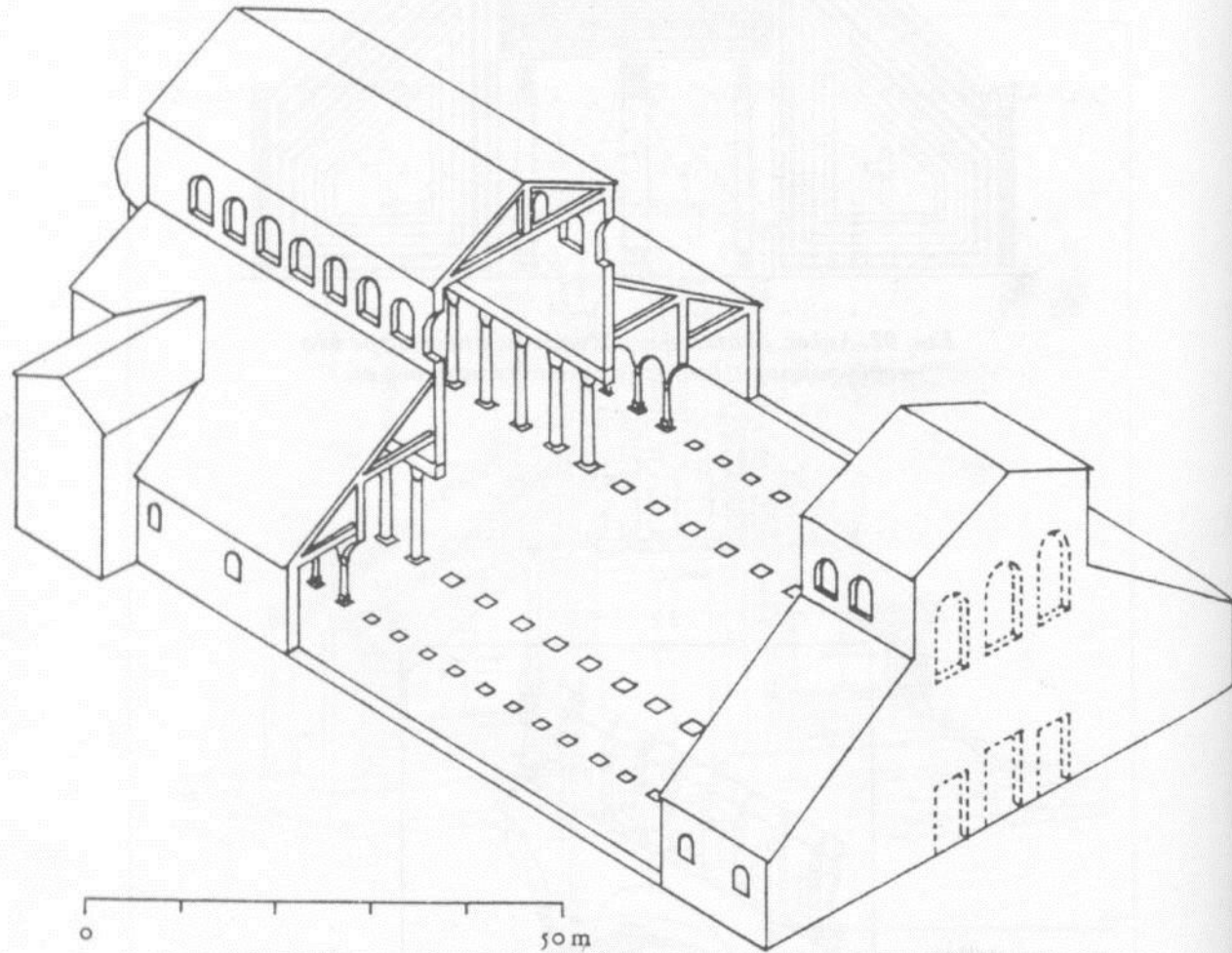

Εικόνα 62

Ρώμη. Βασιλική του
Αγίου Παύλου, 4^{ος} αι.

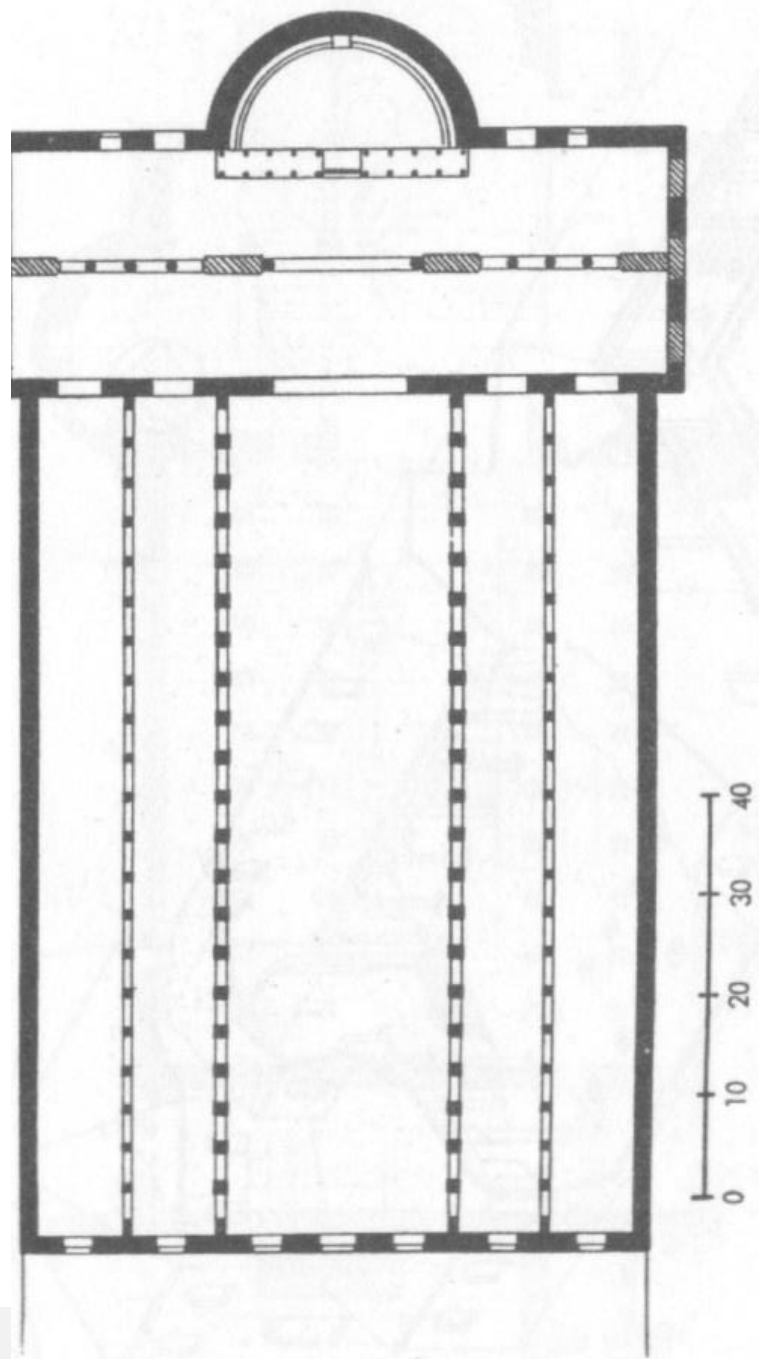

Εικόνα 63

Ρώμη. Βασιλική
Αγίας Αγνής και
μαυσωλείο της
Κωνσταντίας, 4^{ος} αι.

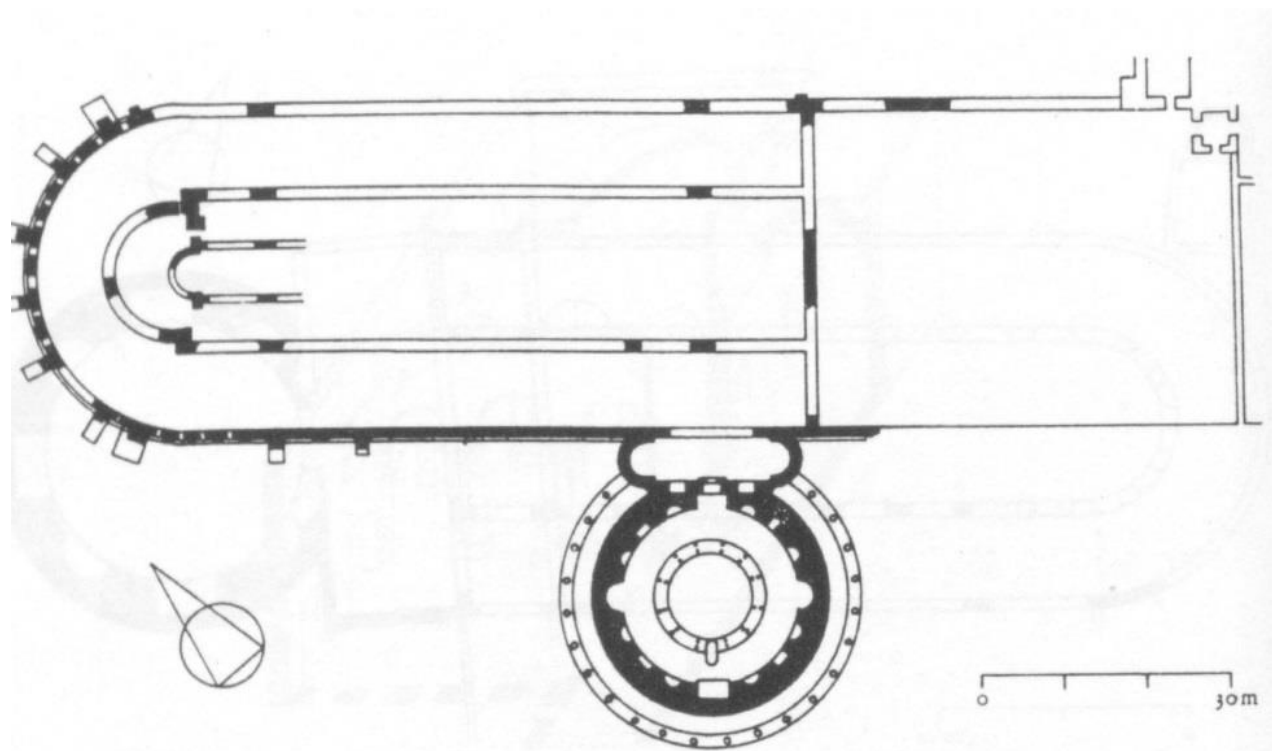

Εικόνα 64

Άγιοι Τόποι.
Βασιλική της
Γεννήσεως του
Χριστού στη
Βηθλεέμ (προοπτική
αποκατάσταση), 333.

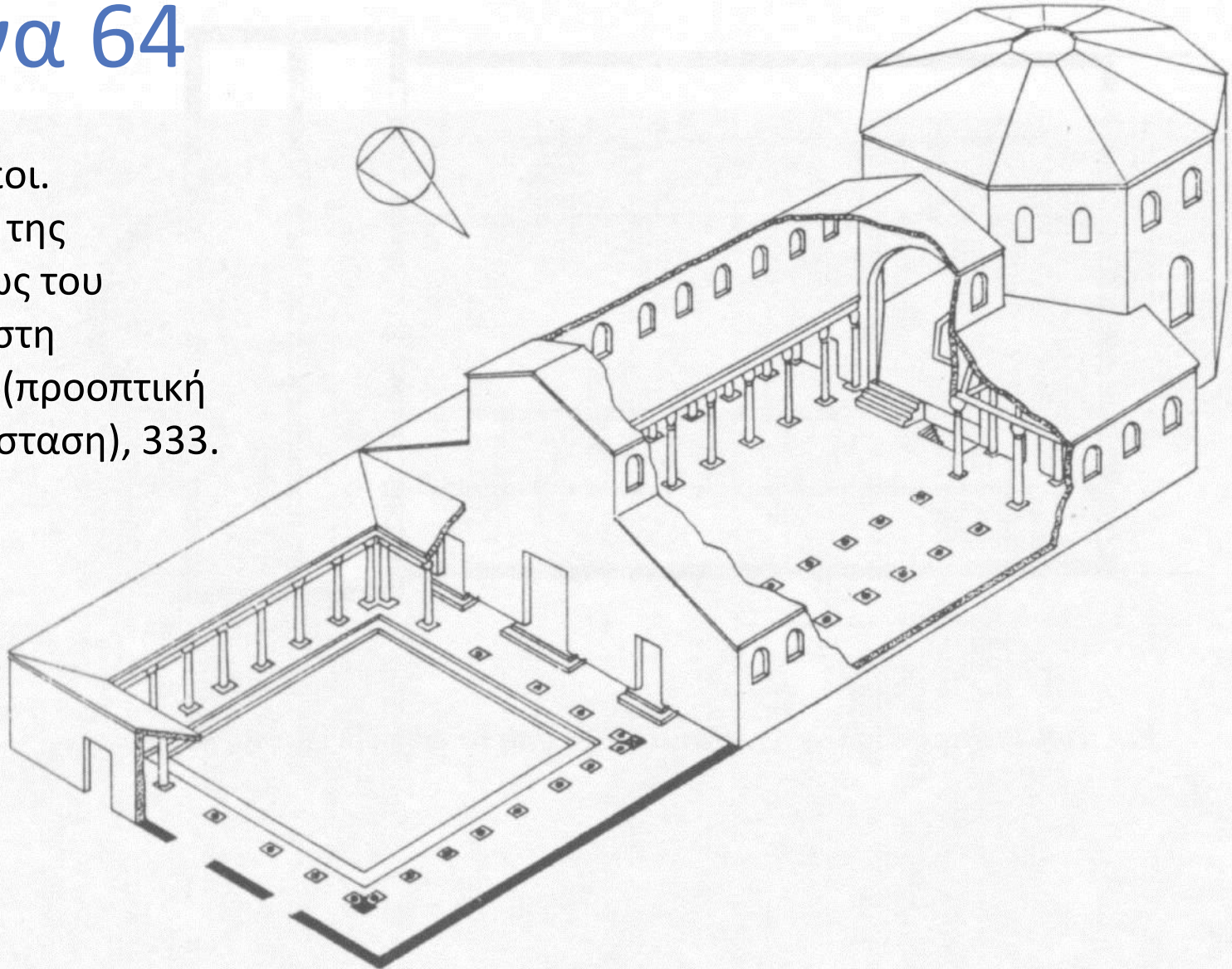

Εικόνα 65

Μιλάνο. Ναός του
Αγίου Λαυρεντίου,
4^{ος} αι.

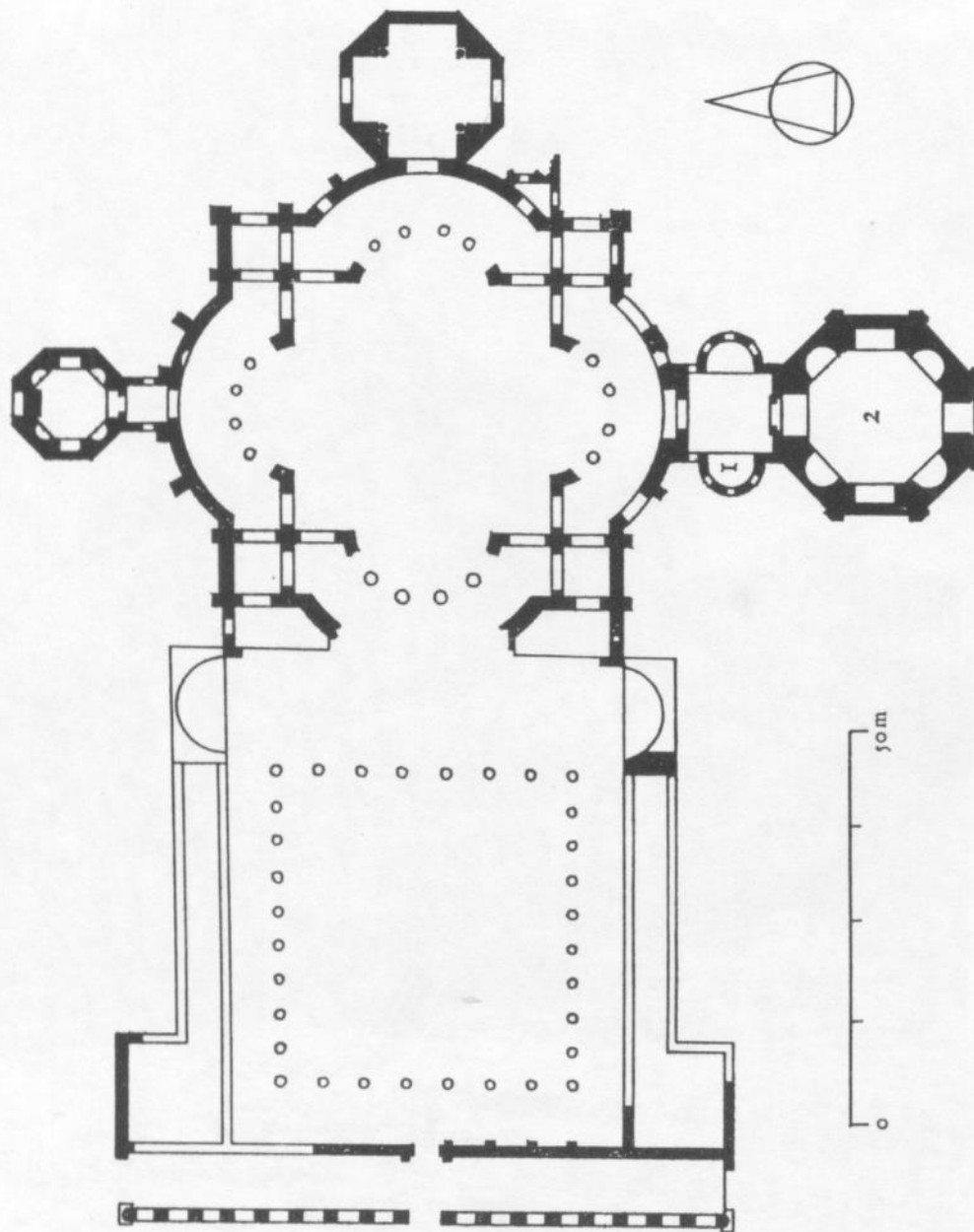

Εικόνα 66

Μιλάνο. Ναός των
Αγίων Αποστόλων,
4^{ος} αι.

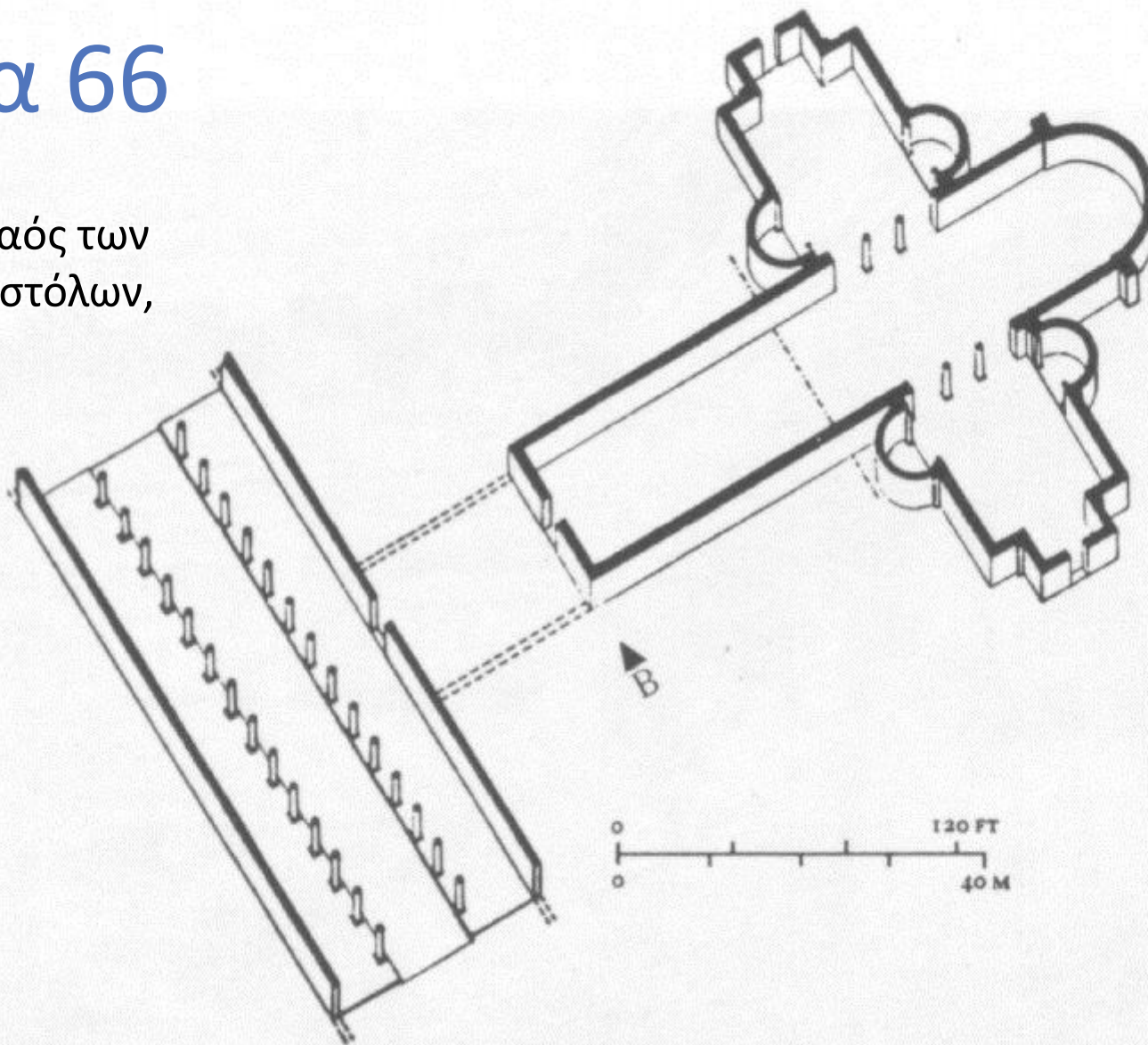

Εικόνα 67

Βόρεια Αφρική.
Βασιλική Orleanville,
324.

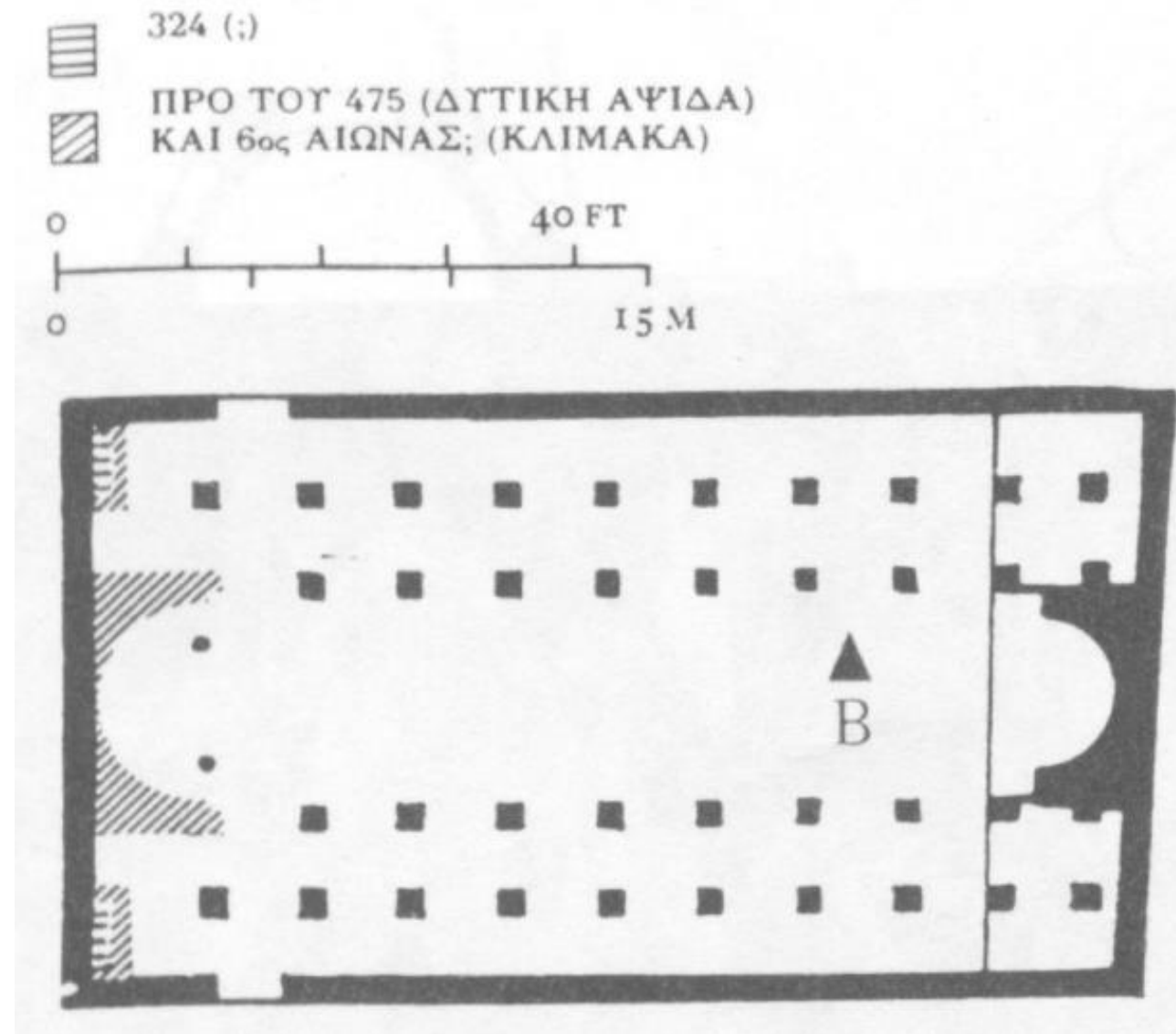

Εικόνα 68

Κωνσταντινούπολη.
Καθολικό μονής Αγίου
Ιωάννου του Στουδίου,
μέσα 5^{ου} αι.

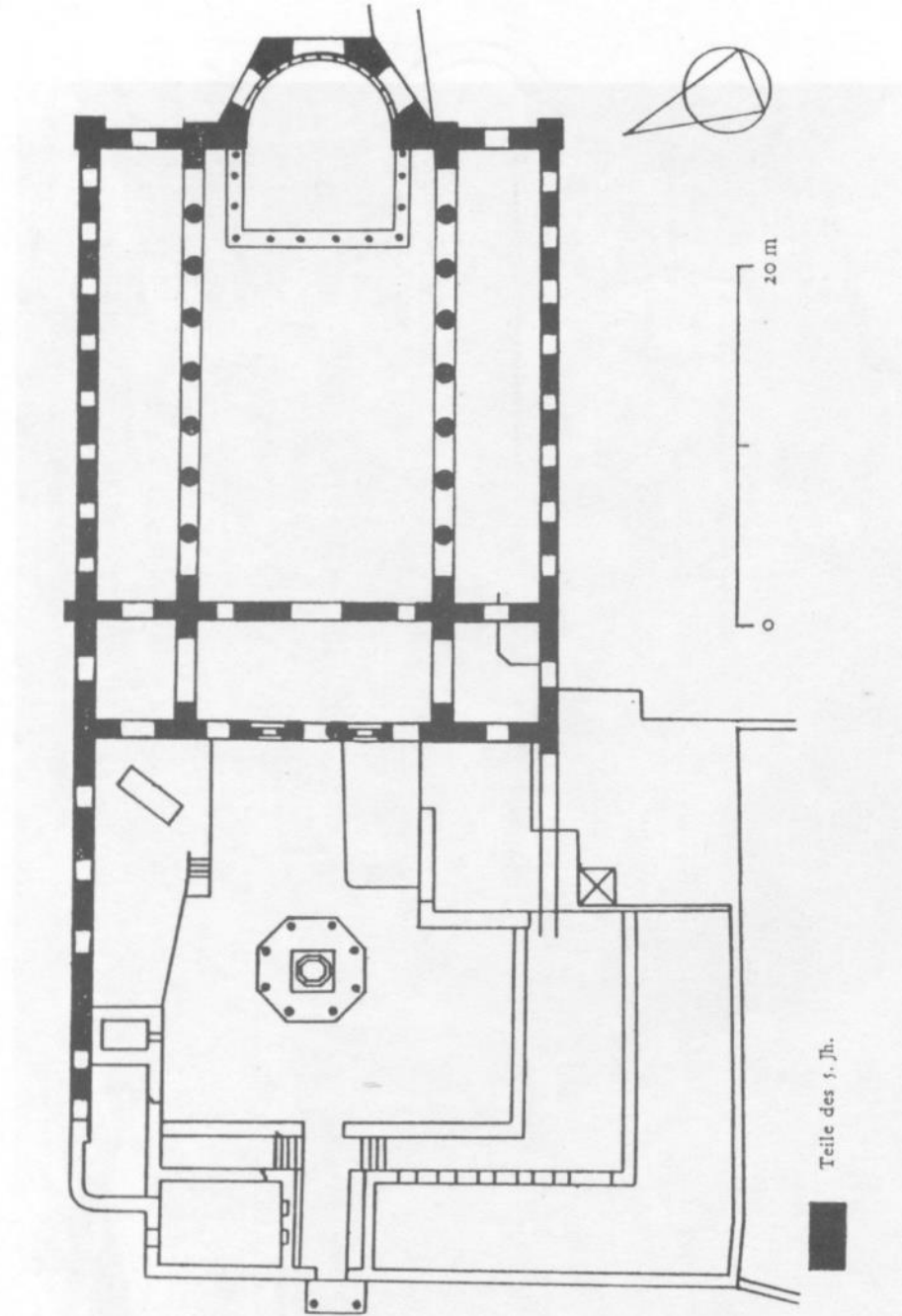

Εικόνα 69

Έφεσος. Ναός του Αγίου
Ιωάννου του Θεολόγου,
αρχές 5^{ου} αι, 6^{ος} αι.

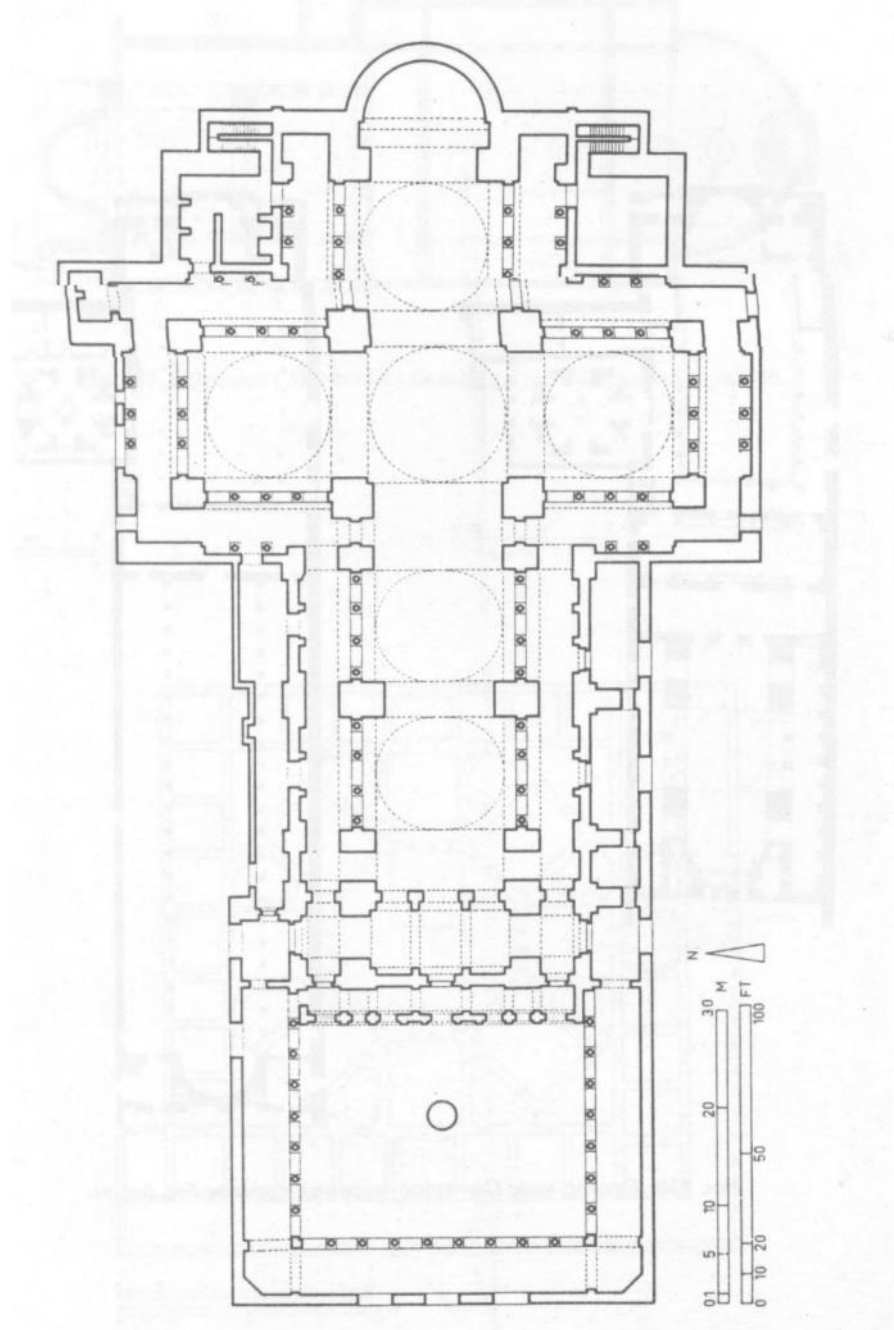

Εικόνα 70

Έφεσος. Ναός της
Παναγιάς, 5^{ος}, 6^{ος} αι.

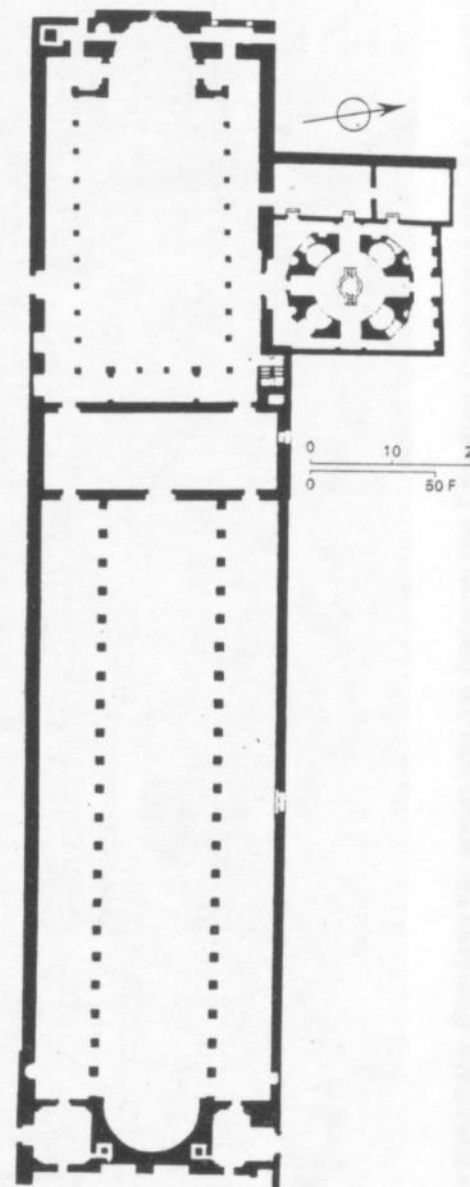
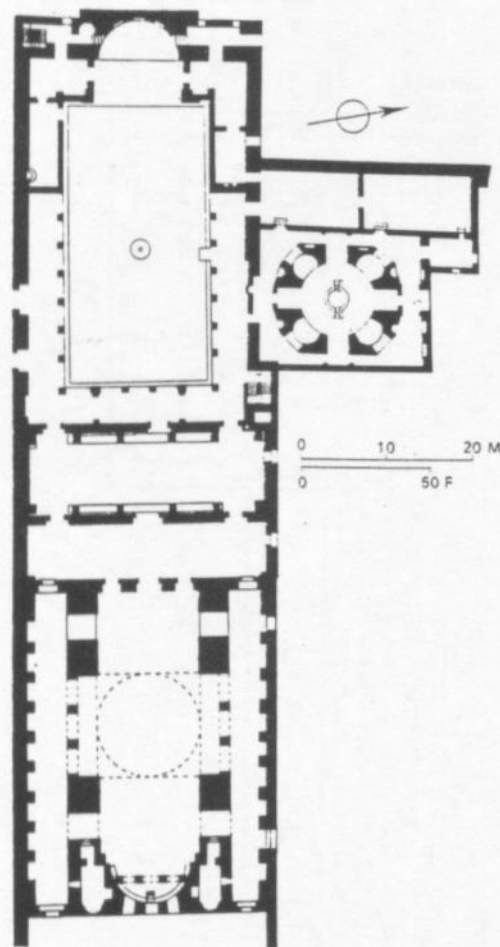

Εικόνα 71

Ιεράπολη Φρυγίας.
Μαρτύριο Αποστόλου
Φιλίππου, αρχές 5^{ου} αι.

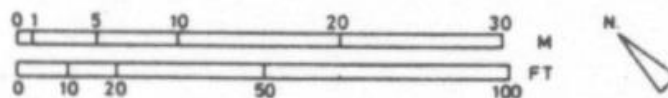
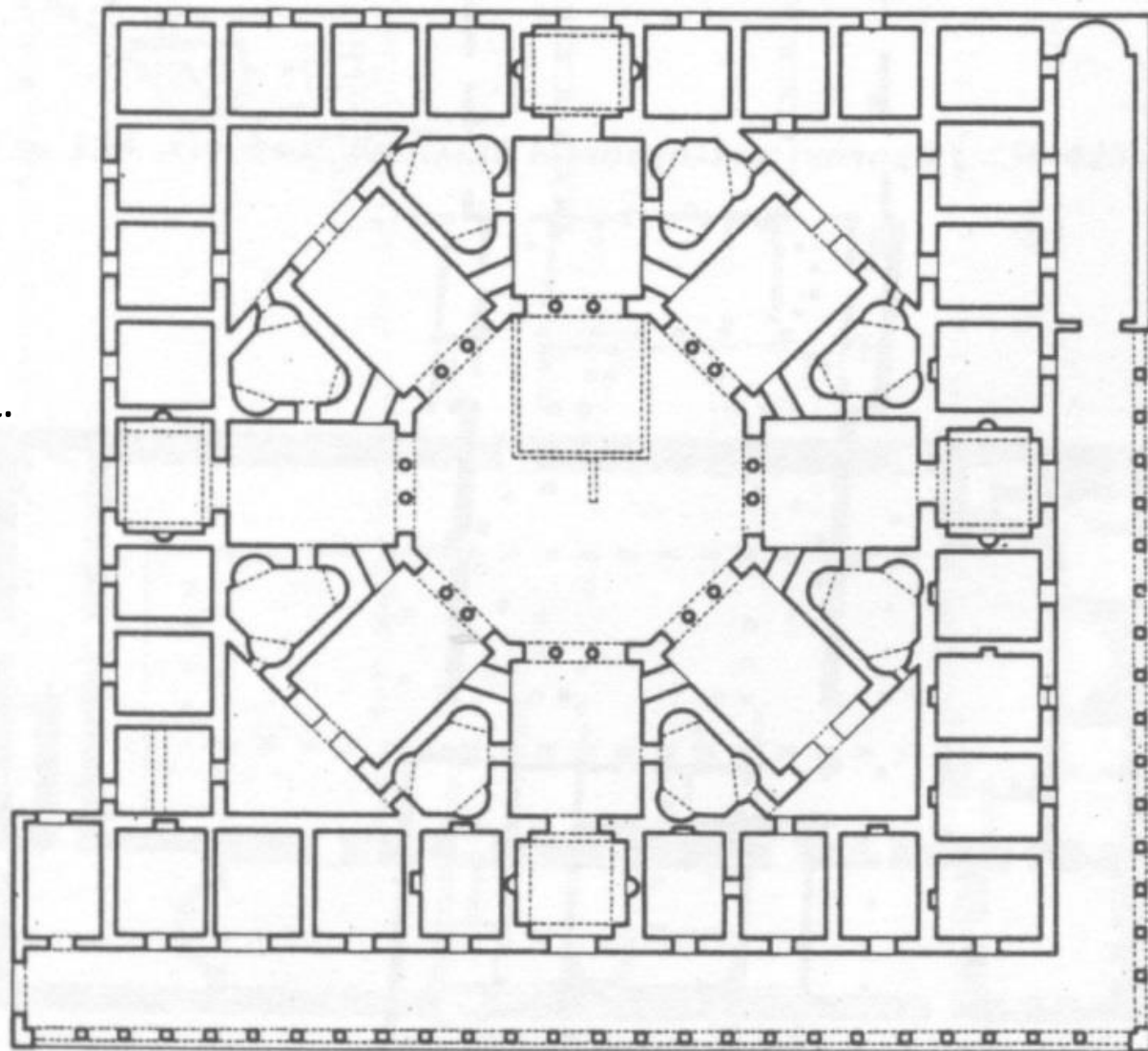

Εικόνα 72

Αίγυπτος. Βασιλική
του Αγίου Μηνά, 5^{ος}
αι.

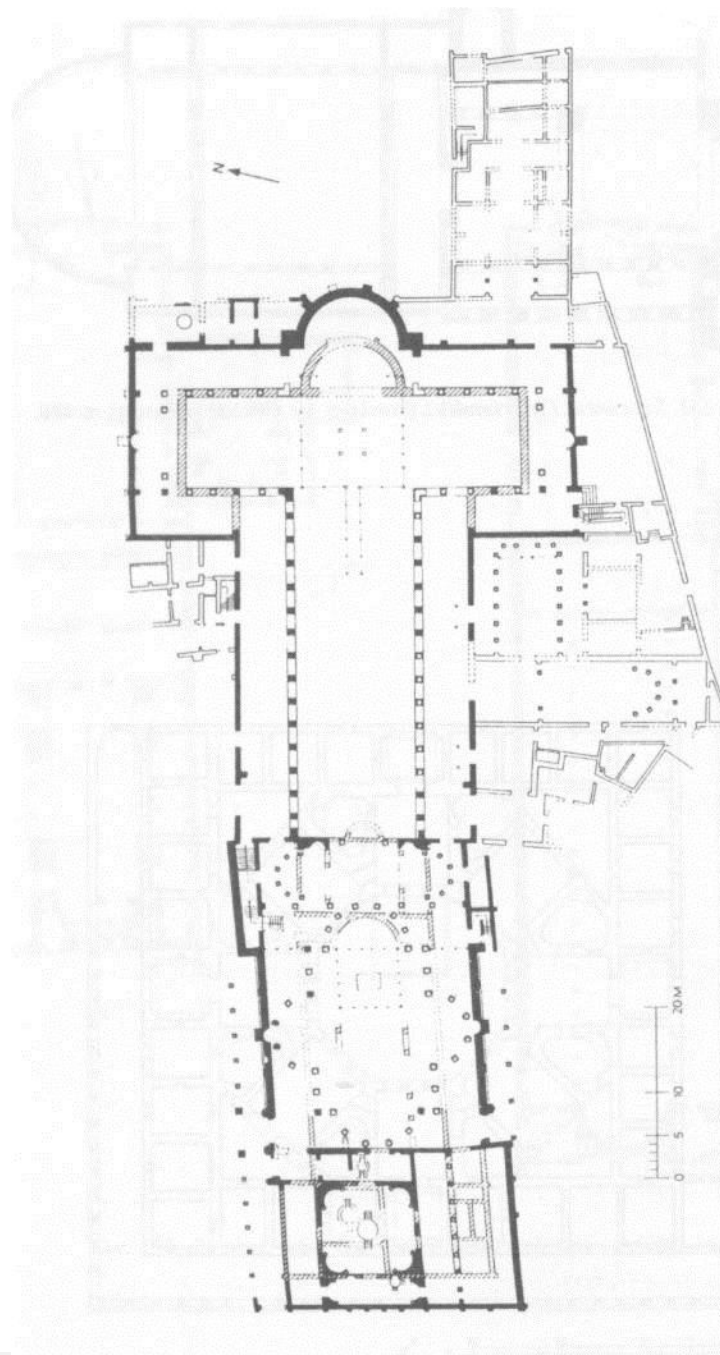

Εικόνα 73

Συρία. Εκκλησία στο Qalb-Lozeh (κάτοψη και αποκατάσταση πρόσοψης), π. 500.

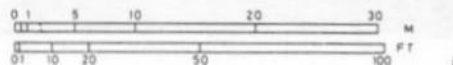
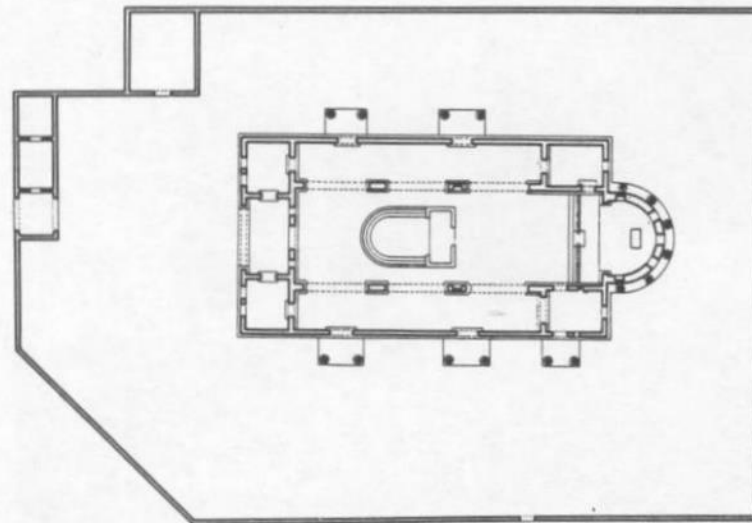
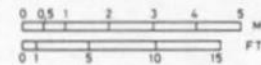
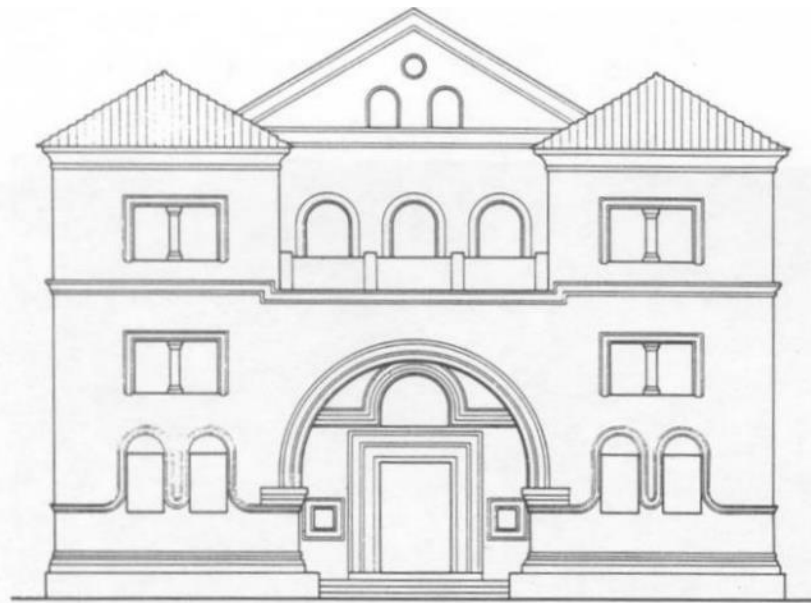

Εικόνα 74

Παλαιστίνη. Βασιλική του
Πολλαπλασιασμού των
πέντε Άρτων και των δύο
Ιχθύων, π. 500.

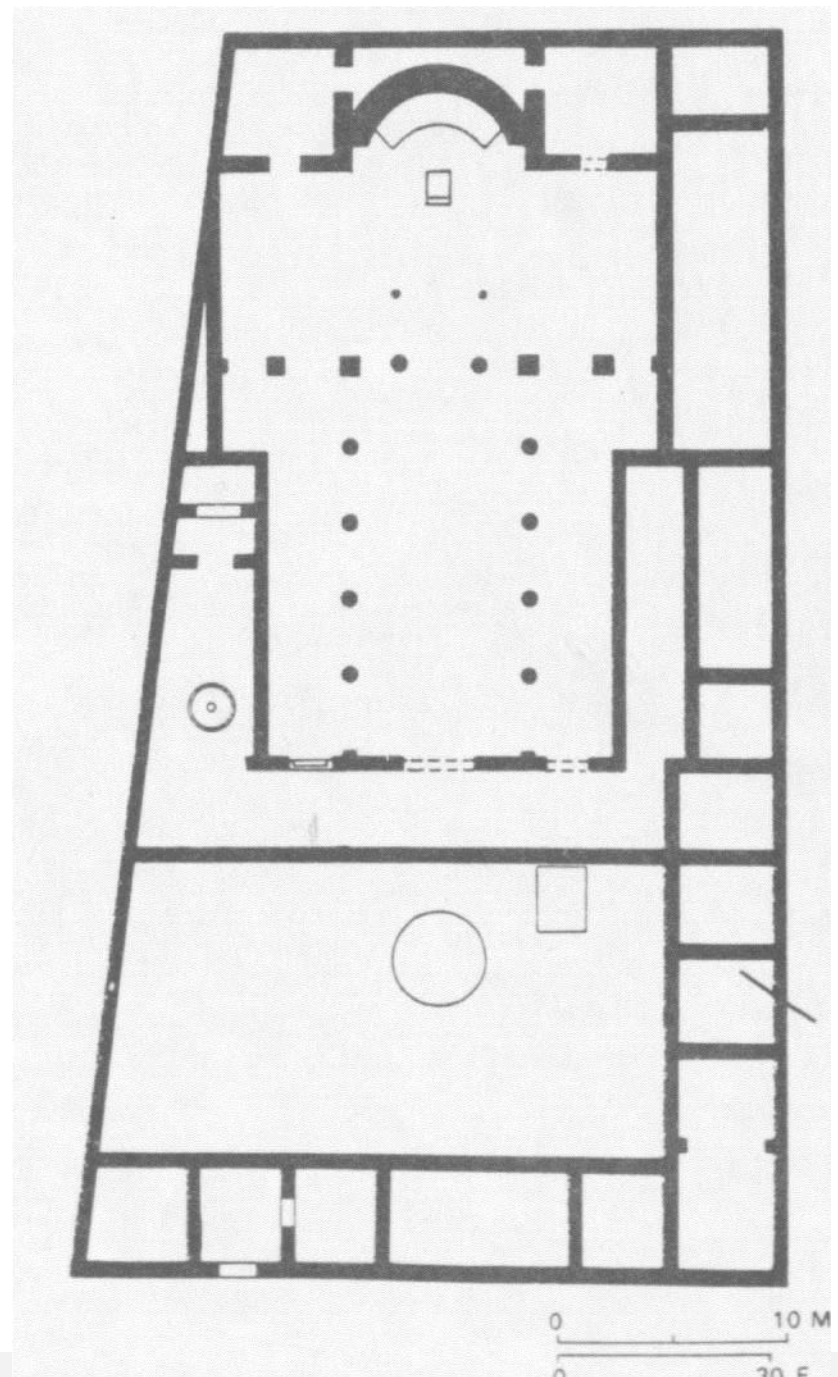

Εικόνα 75

Ιορδανία, Γέρασα. Ναός της Παναγιάς και
του Αγίου Θεοδώρου, π. 400, 494-496.

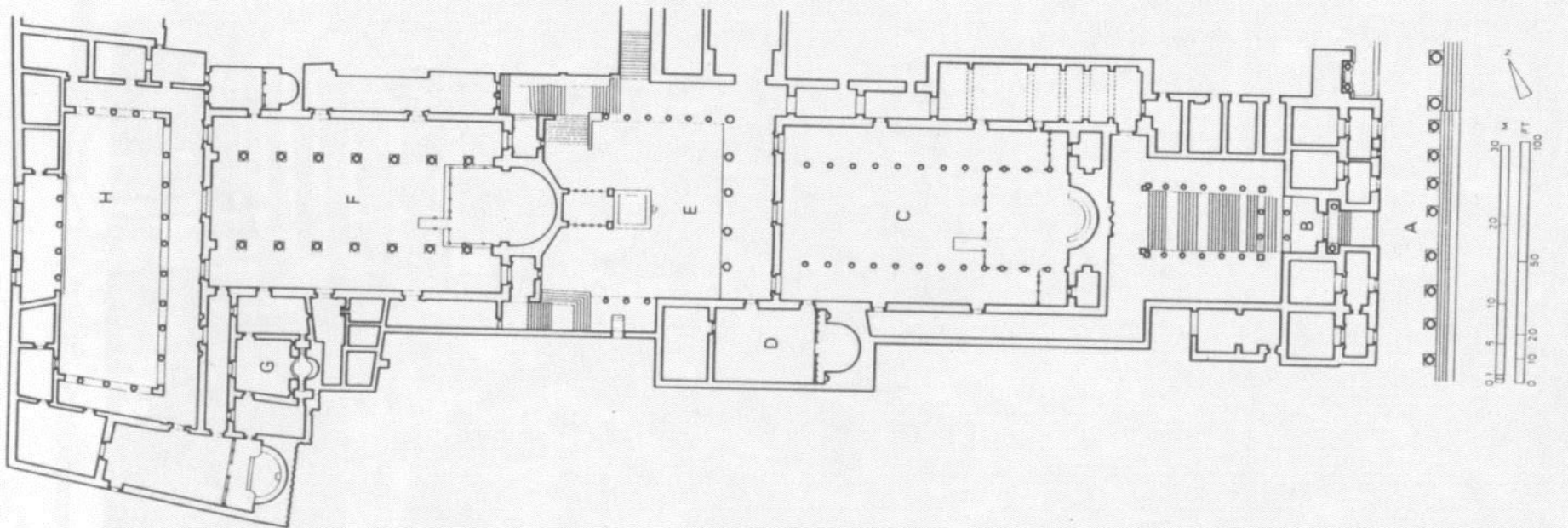

Εικόνα 76

Κύπρος, Σαλαμίνα. Βασιλική Αγίου Επιφανίου, π. 400.

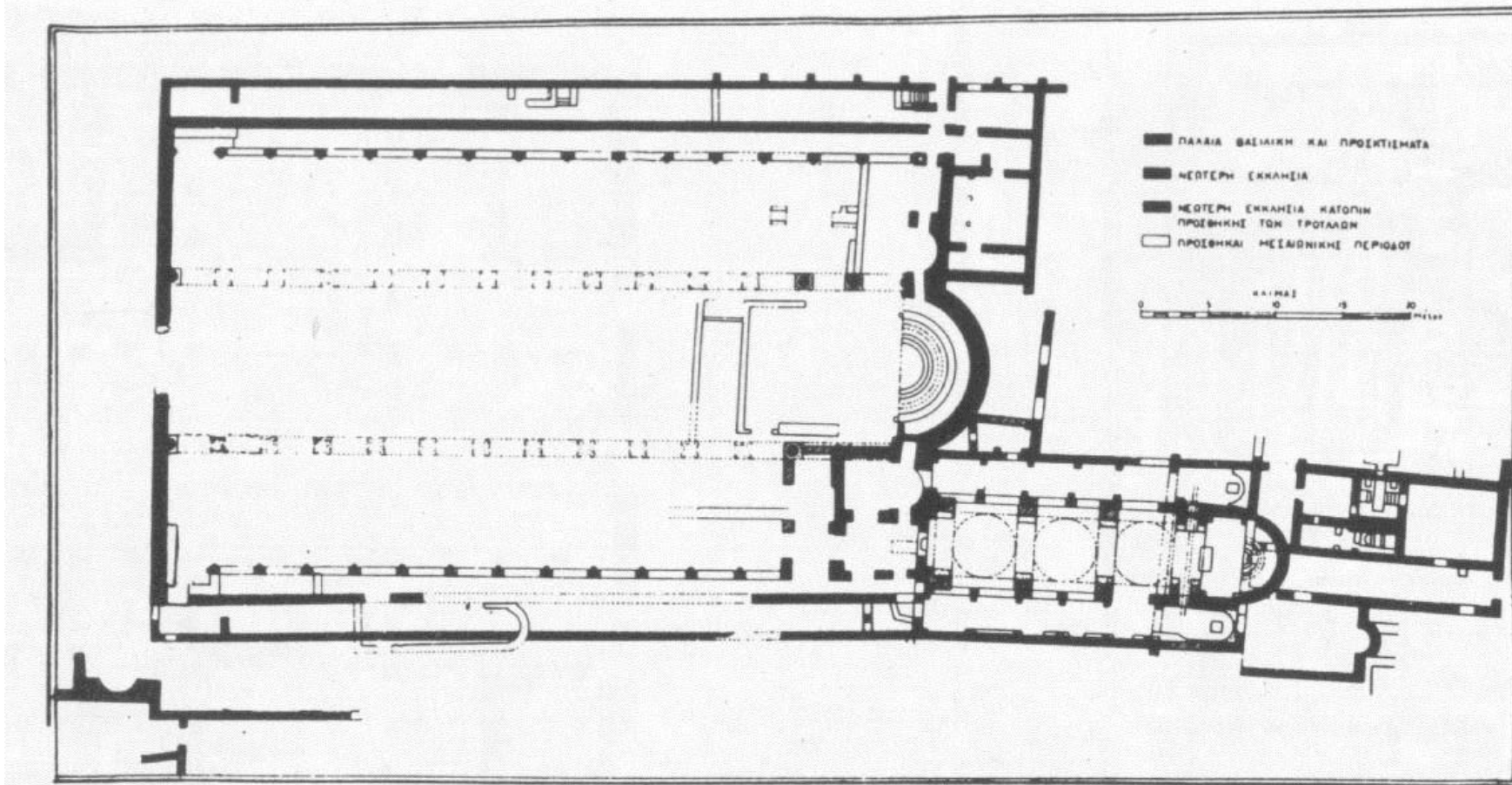

Εικόνα 77

Βασιλική της
Επιδαύρου, π. 400.

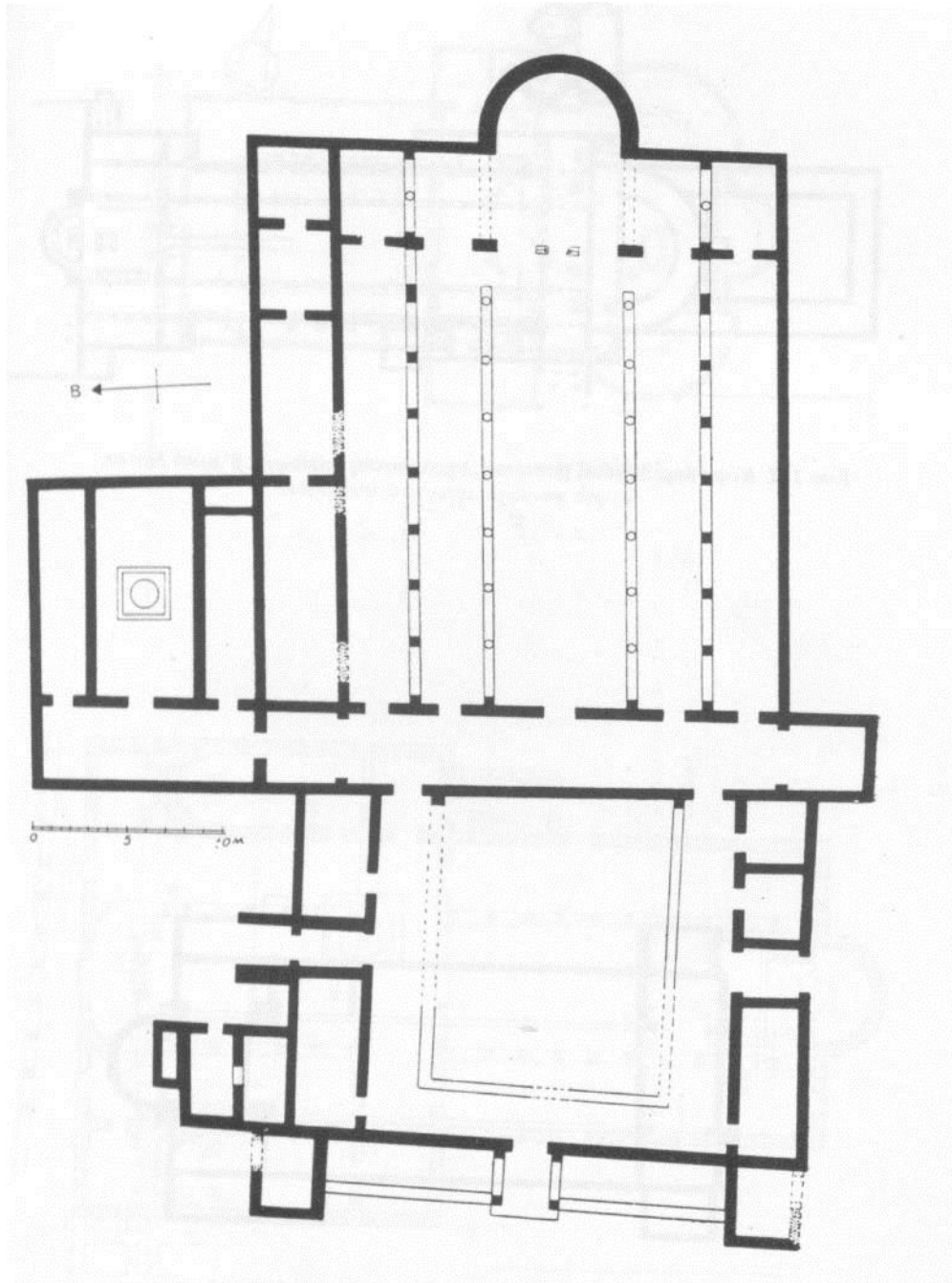

Εικόνα 78

Ο Παρθενώνας ως χριστιανική εκκλησία, 5^{ος} αι.

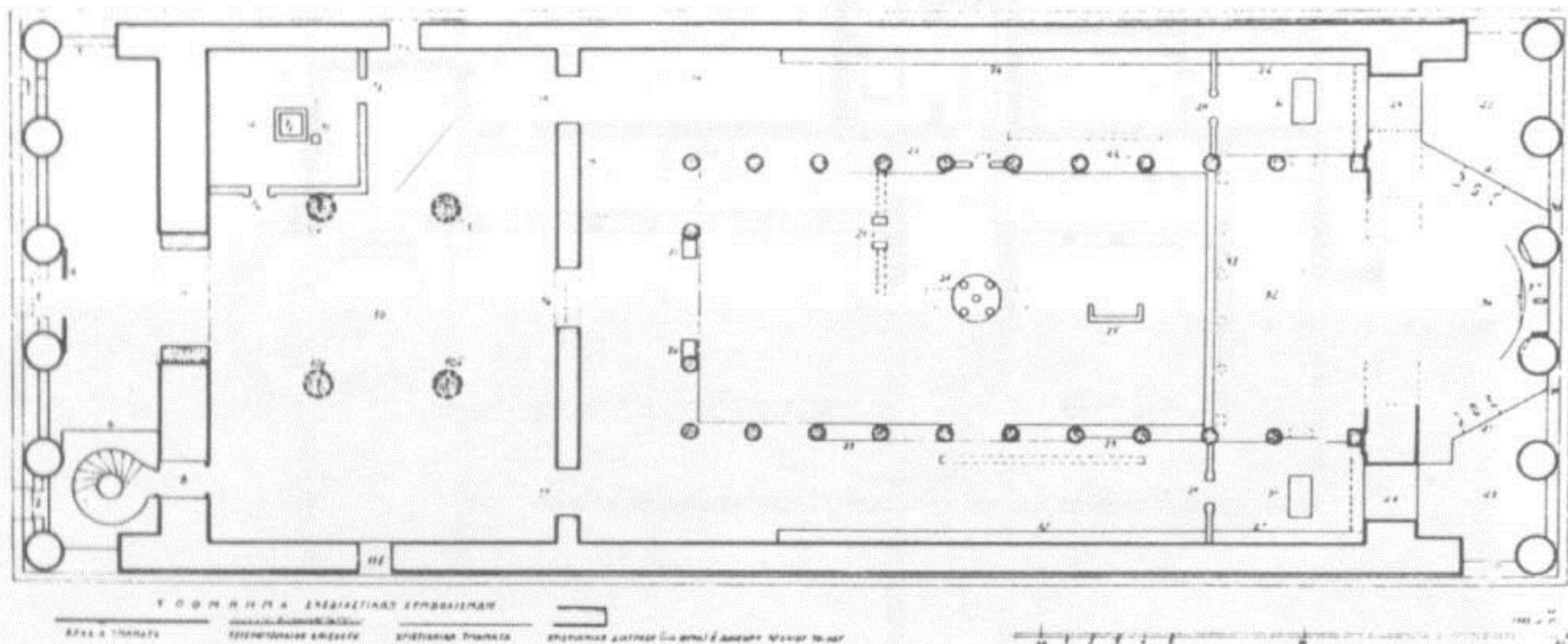

Εικόνα 78

Το Ερέθθειο ως
χριστιανικός ναός,
6^{ος} αι.

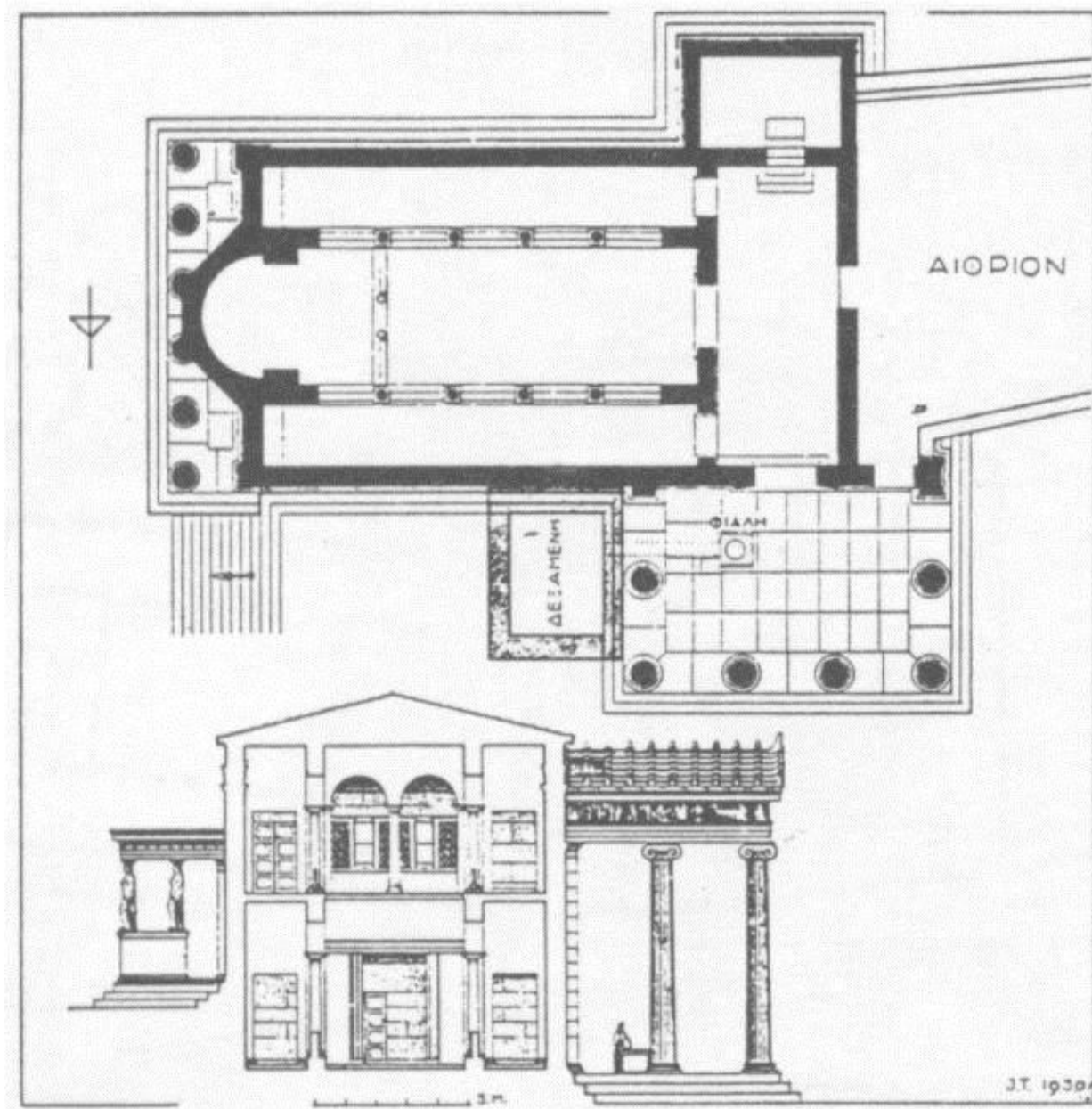

Εικόνα 80

Φθιώτιδες Θήβες.
Βασιλική Γ'
(Αρχιερέως Πέτρου),
β' μισό 4^{ου}, β' μισό
5^{ου}, π. 532.

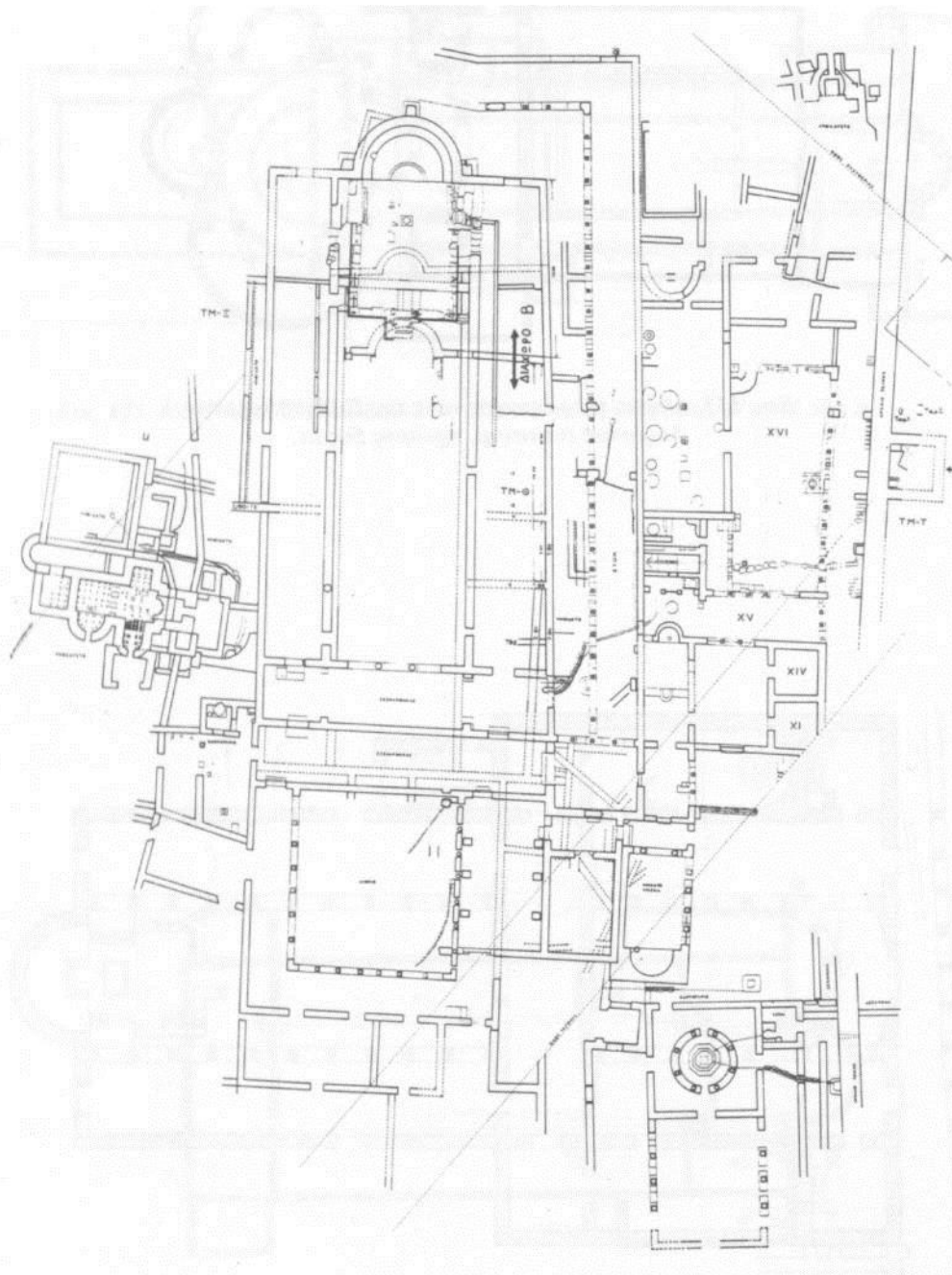

Εικόνα 81

Νικόπολη. Βασιλική
Β' (Αλκίσωνος), π.
μέσα 5^{ου} αι.

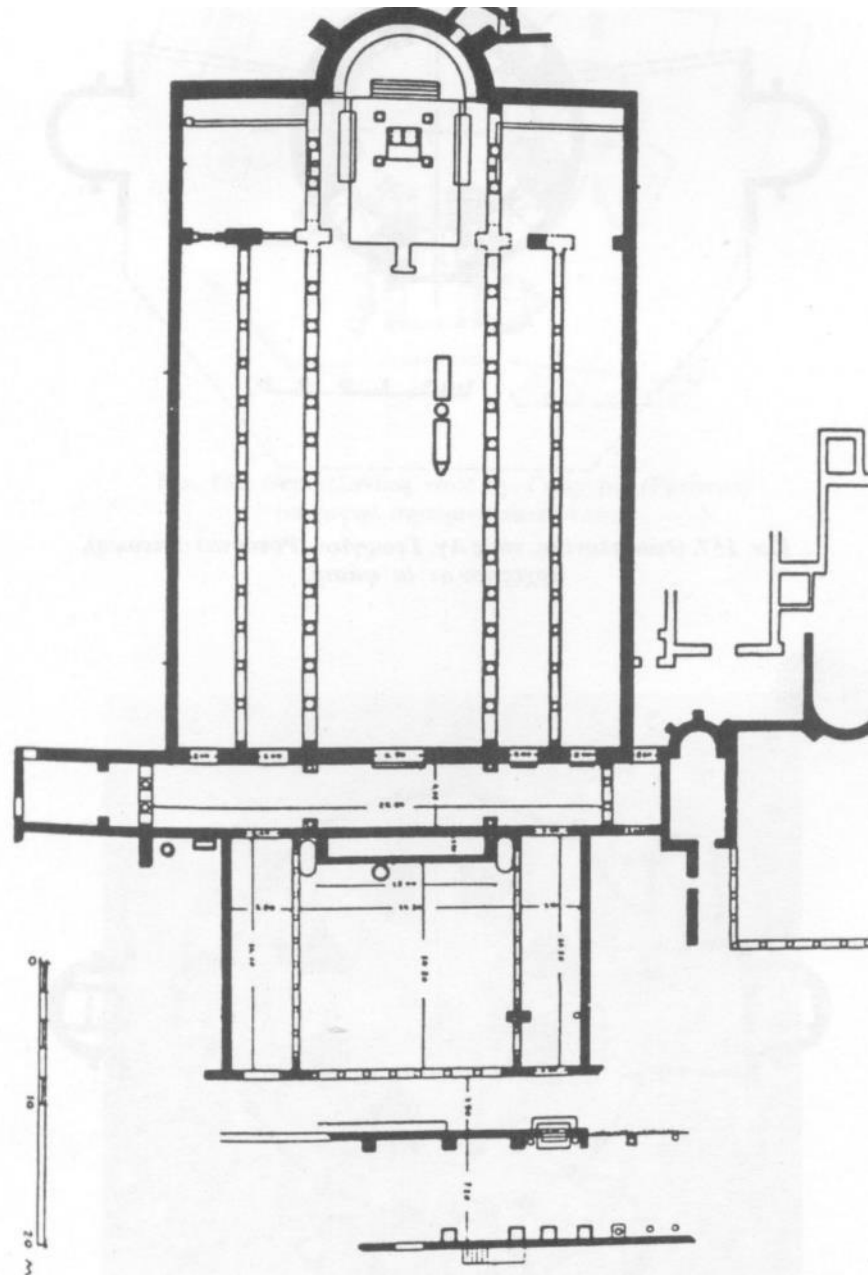

Εικόνα 82

Αμφίπολη. Βασιλική
Α', αρχές 6^{ου} αι.

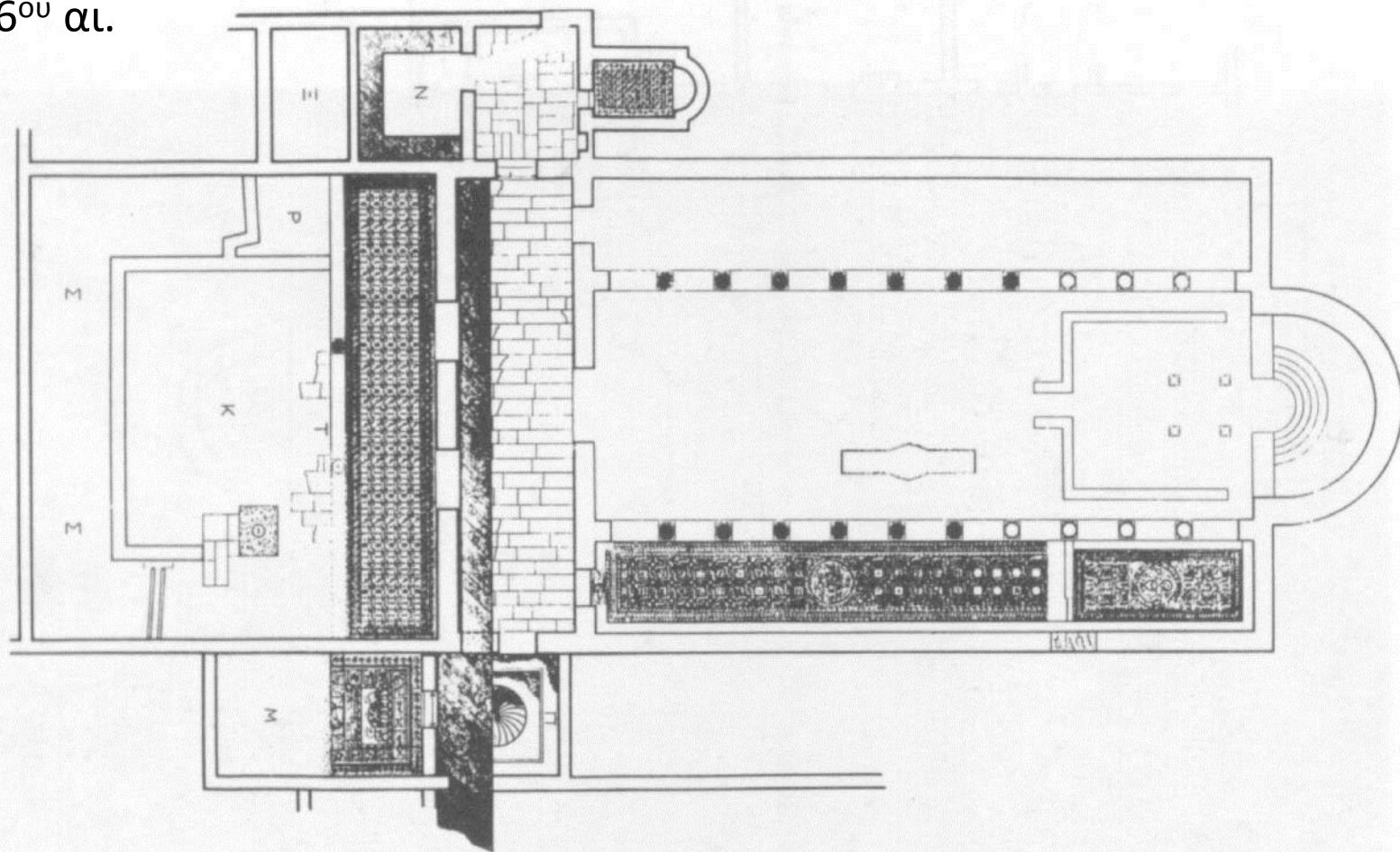

Εικόνα 83

Φίλιπποι. Βασιλική
Α', π. 500.

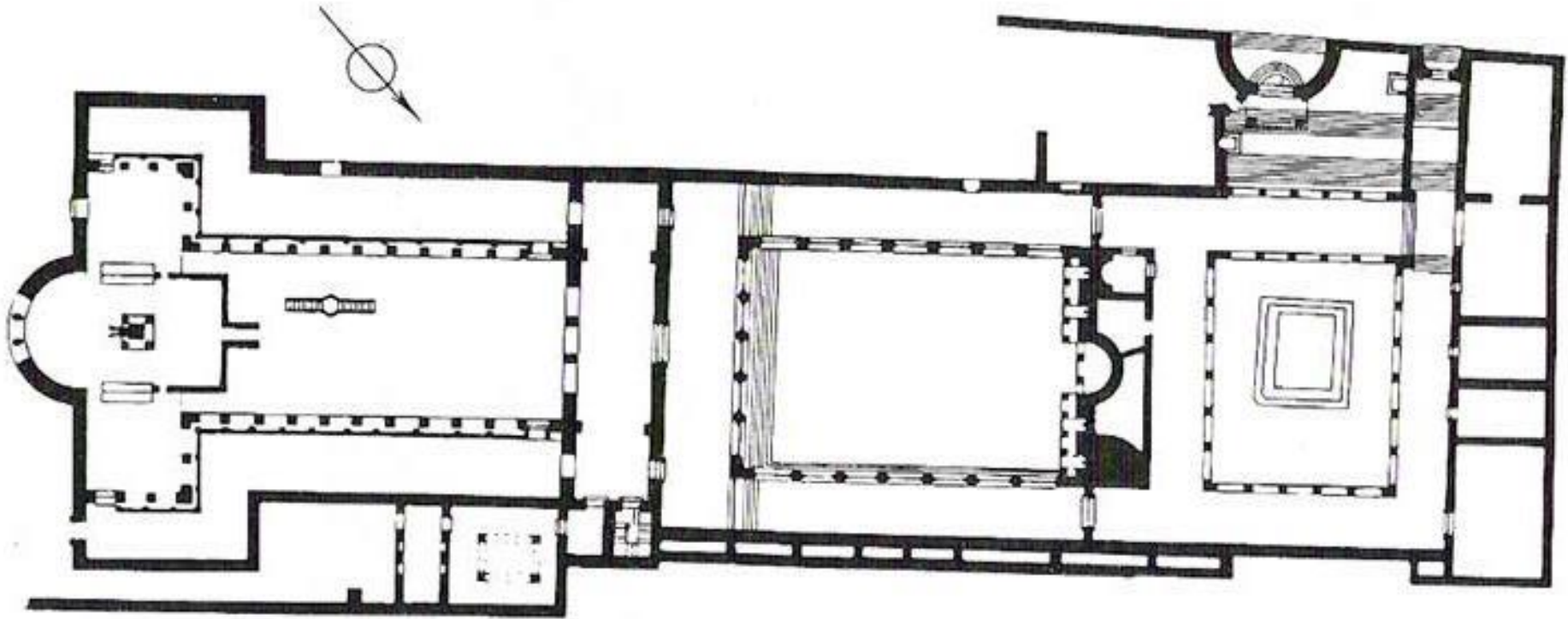

Εικόνα 84

Κωνσταντινούπολη.
Αγία Σοφία.



Εικόνα 85

Κωνσταντινούπολη.
Αγία Σοφία, κάτοψη.

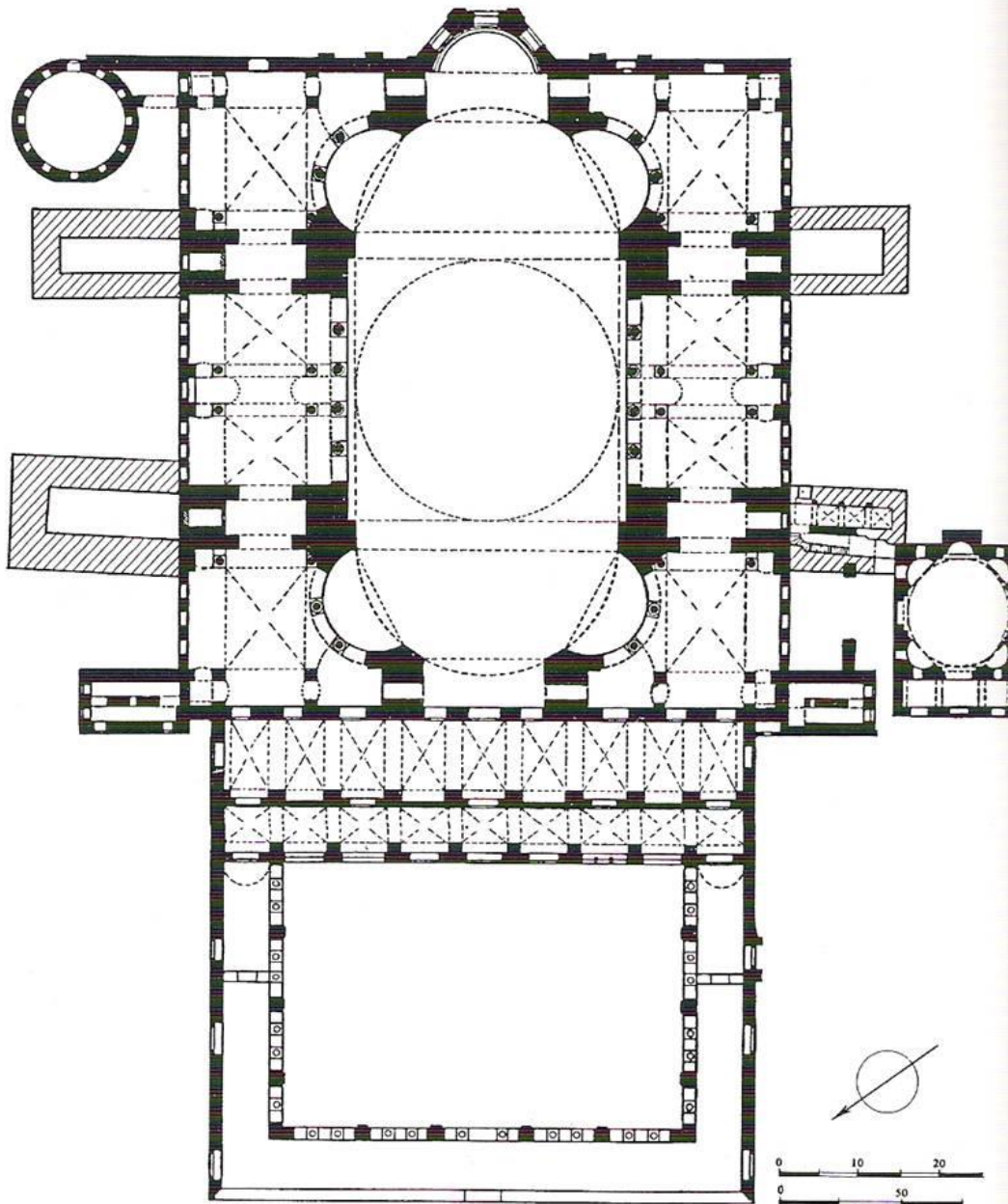

Εικόνα 86

Κωνσταντινούπολη.
Αγία Σοφία, τομή
κατά μήκος.

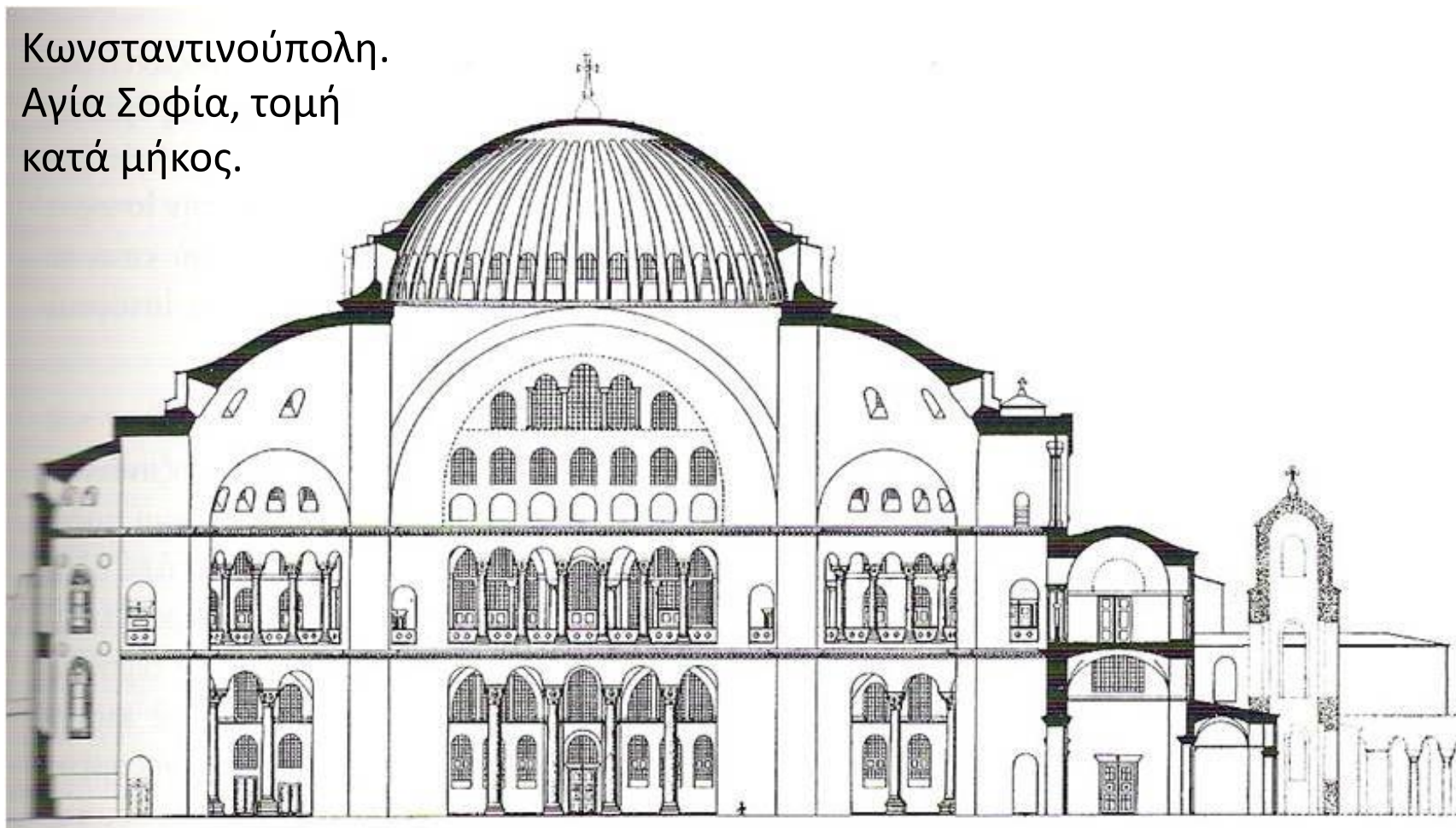

Εικόνα 87

Κωνσταντινούπολη.
Αγία Σοφία, τομή
κατά πλάτος.

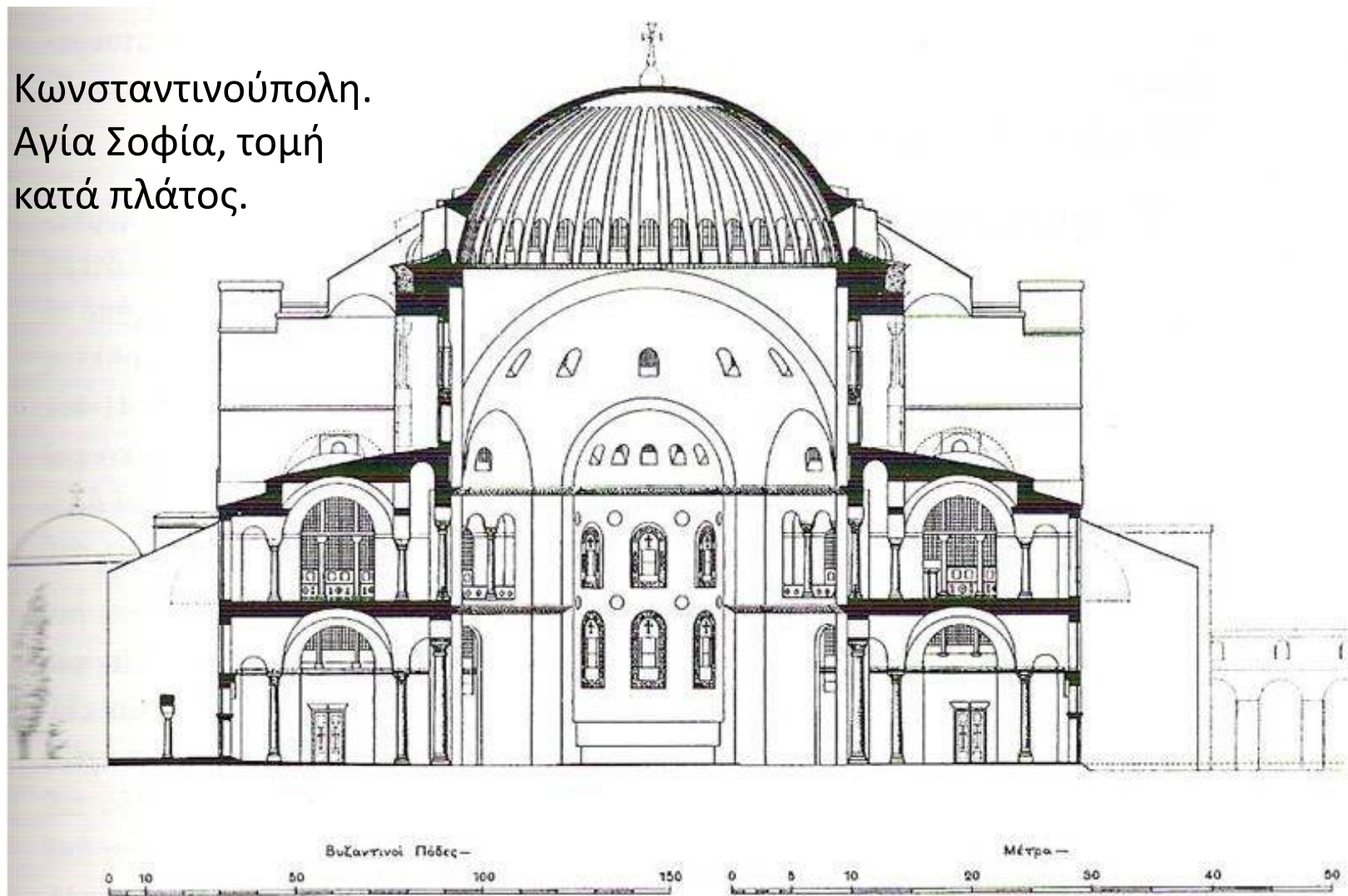

Εικόνα 88

Κωνσταντινούπολη.
Αγία Σοφία, ο
αρχικός τρούλος του
ναού, 537.

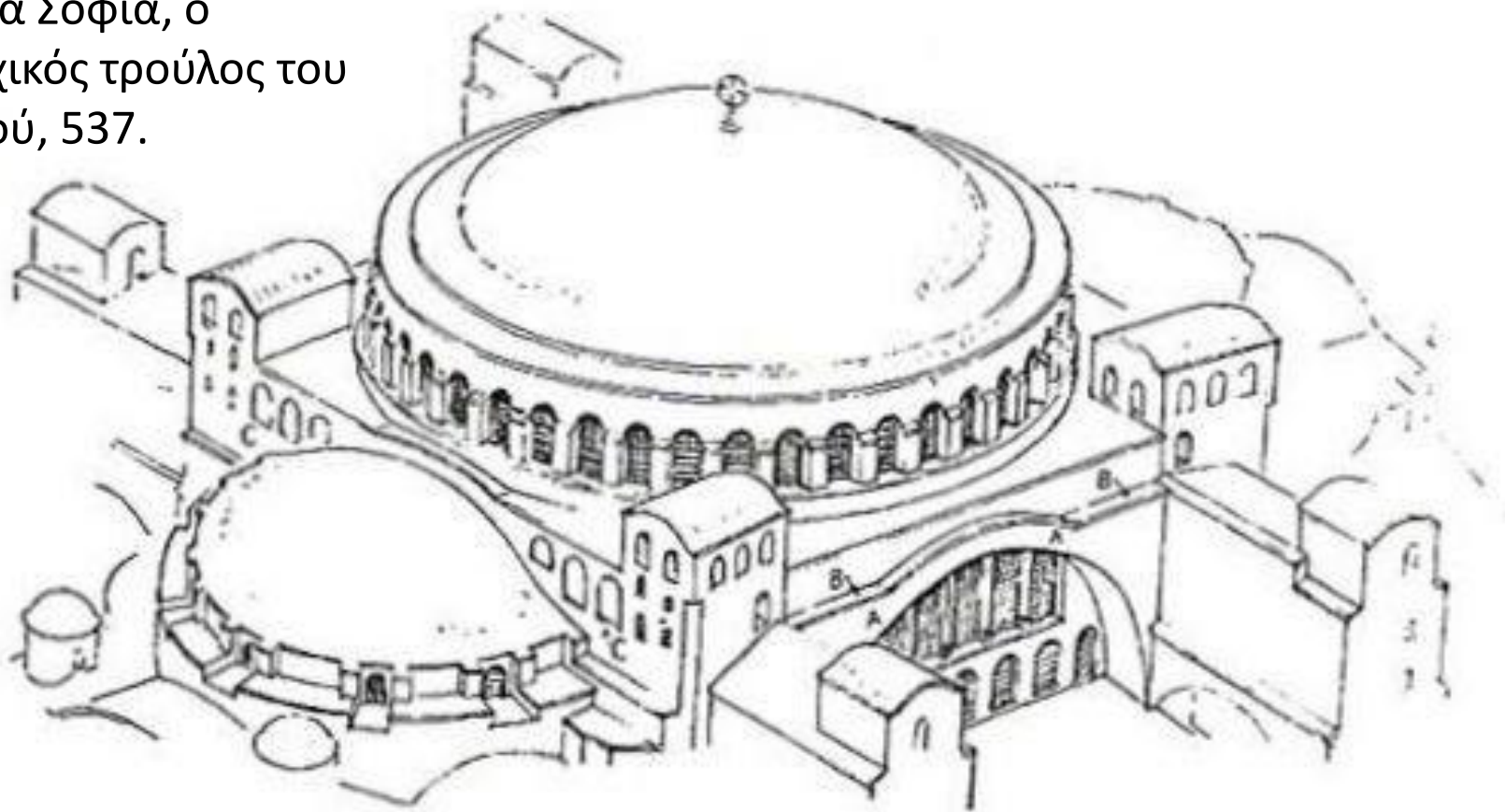

Εικόνα 89

Κωνσταντινούπολη. Αγία Σοφία, ο δεύτερος τρούλος του ναού, μετά την ανακατασκευή του 558.

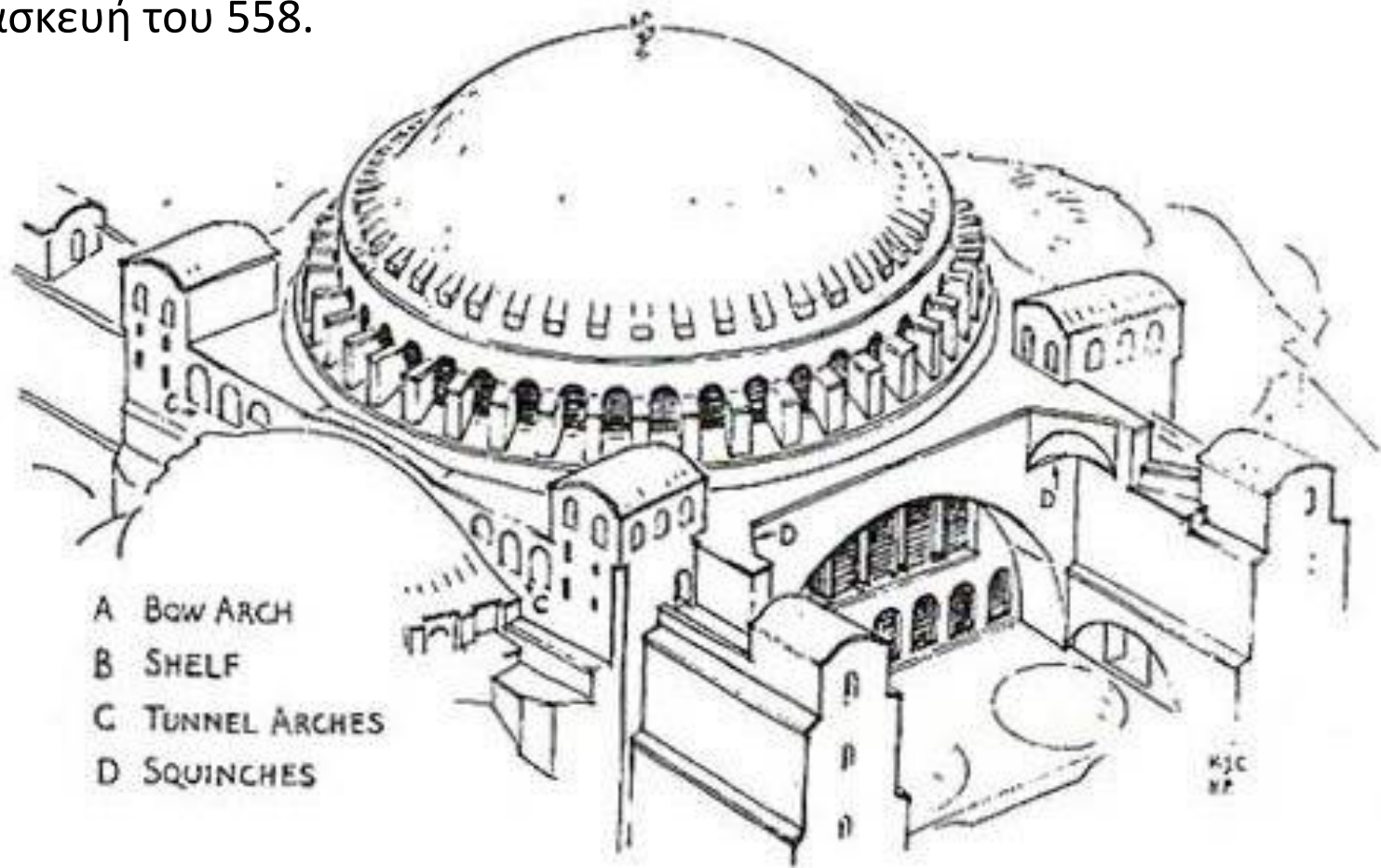

Εικόνα 90

Κωνσταντινούπολη.
Αγία Ειρήνη, μετά το
564, 740.

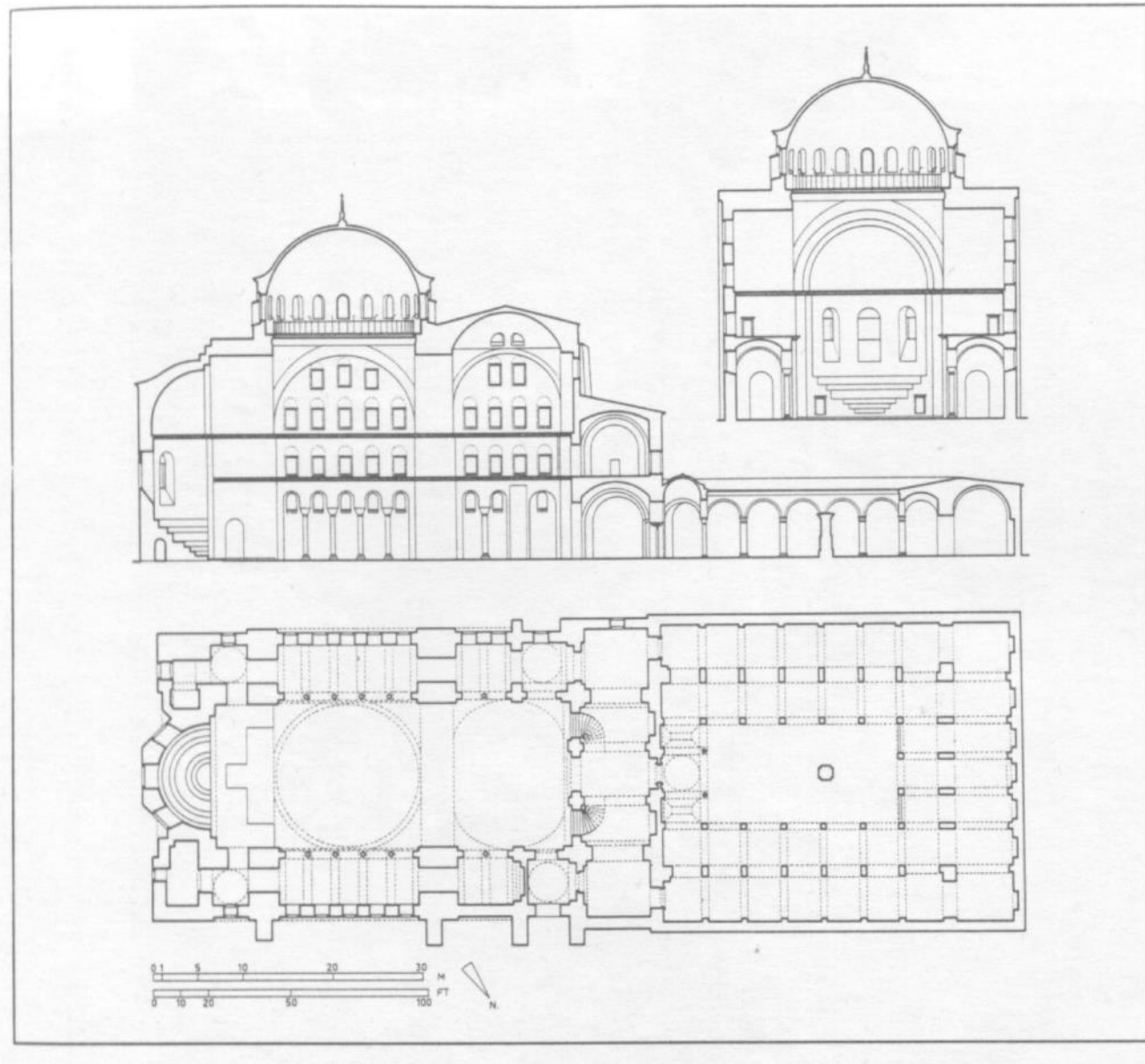

Εικόνα 91

Κωνσταντινούπολη.
Ο Ιουστινιάνειος
ναός των Αγίων
Αποστόλων.

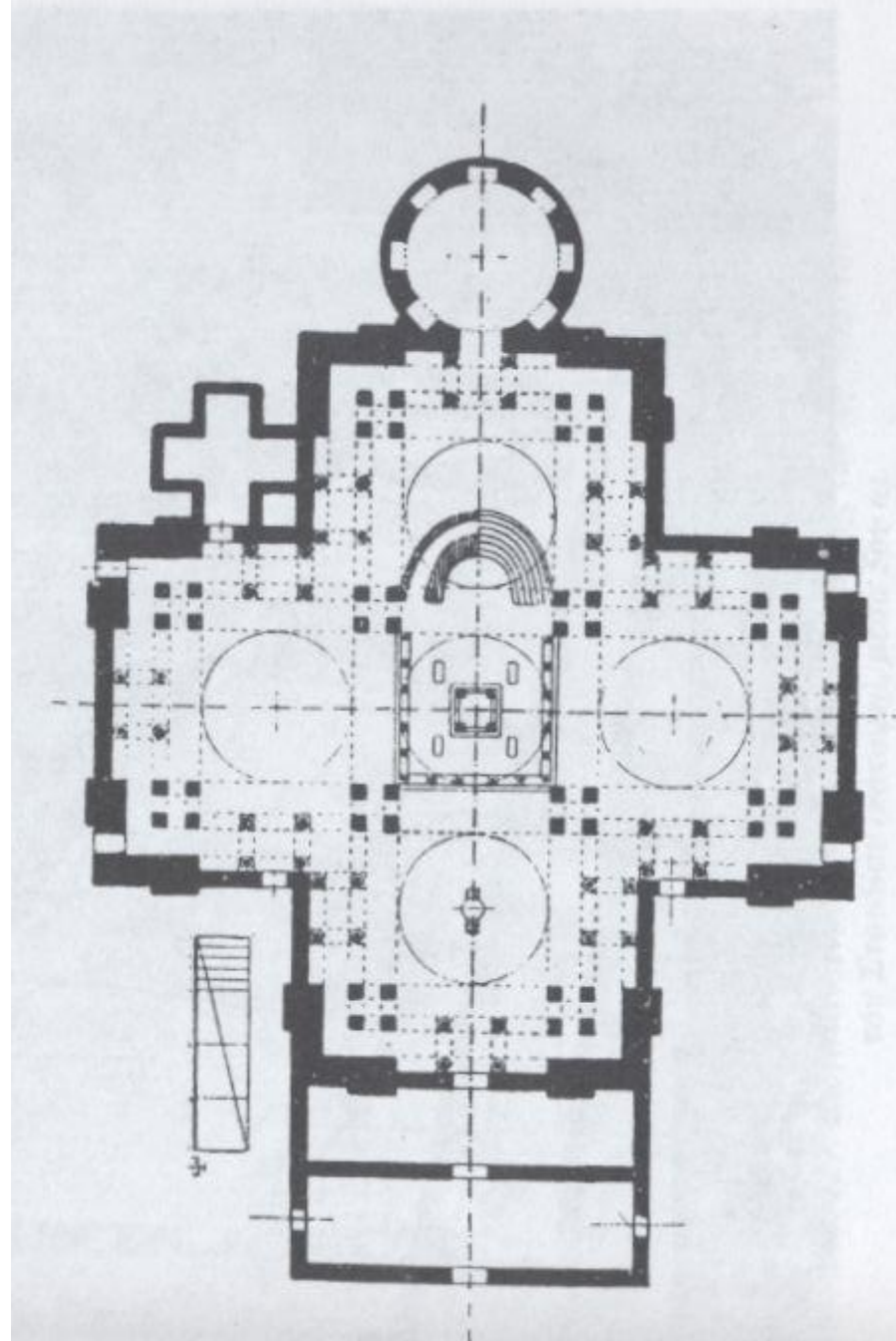

Εικόνα 92

Φίλιπποι. Βασιλική
Β', κάτοψη, π. 540.

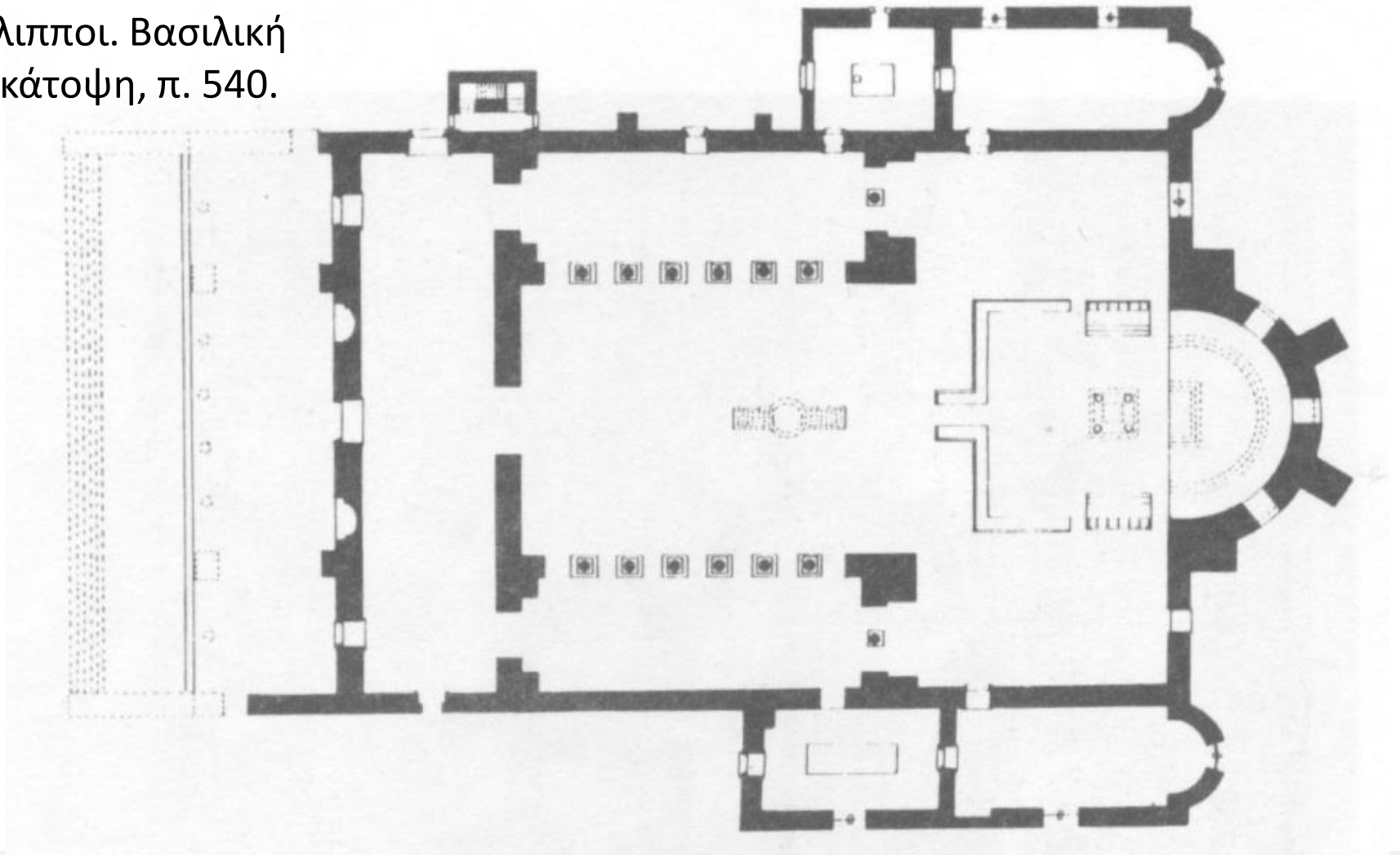

Εικόνα 93

Φίλιπποι. Βασιλική Β', τομή κατά μήκος.

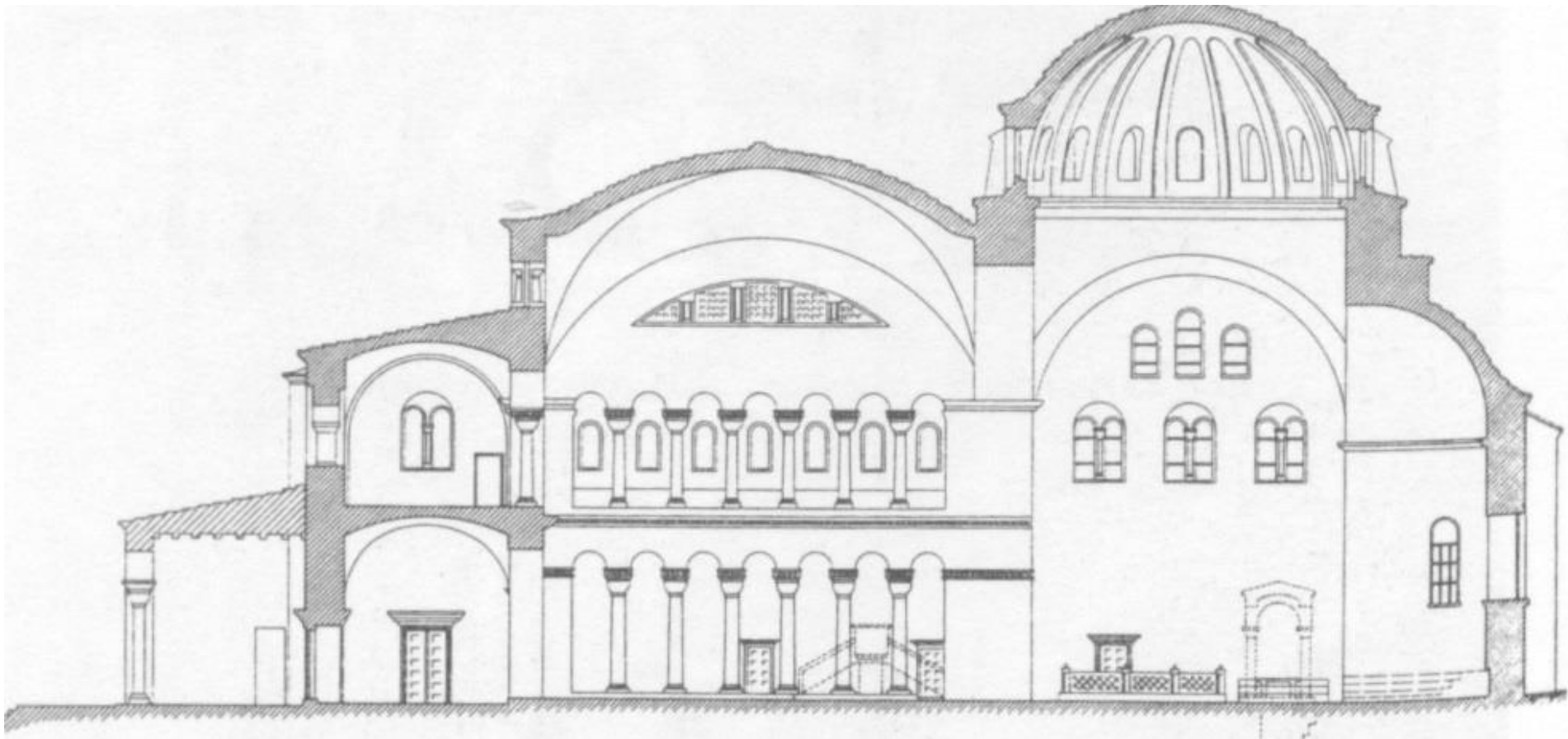

Εικόνα 94

Σινά. Μονή Αγίας
Αικατερίνης, 548-
565.

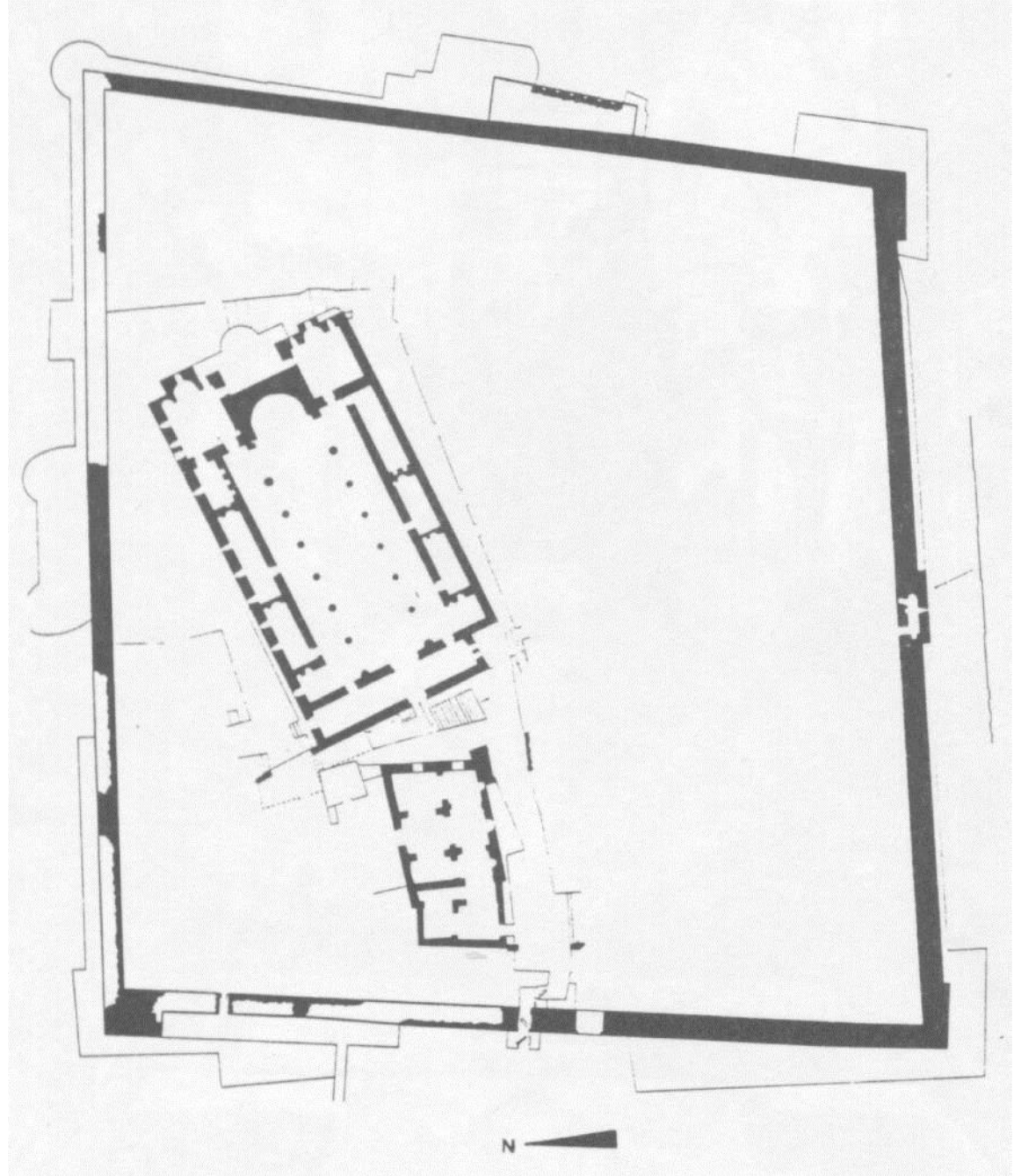

Εικόνα 95

Ραβέννα. Άγιος
Απολλινάριος in
Classe, 549.

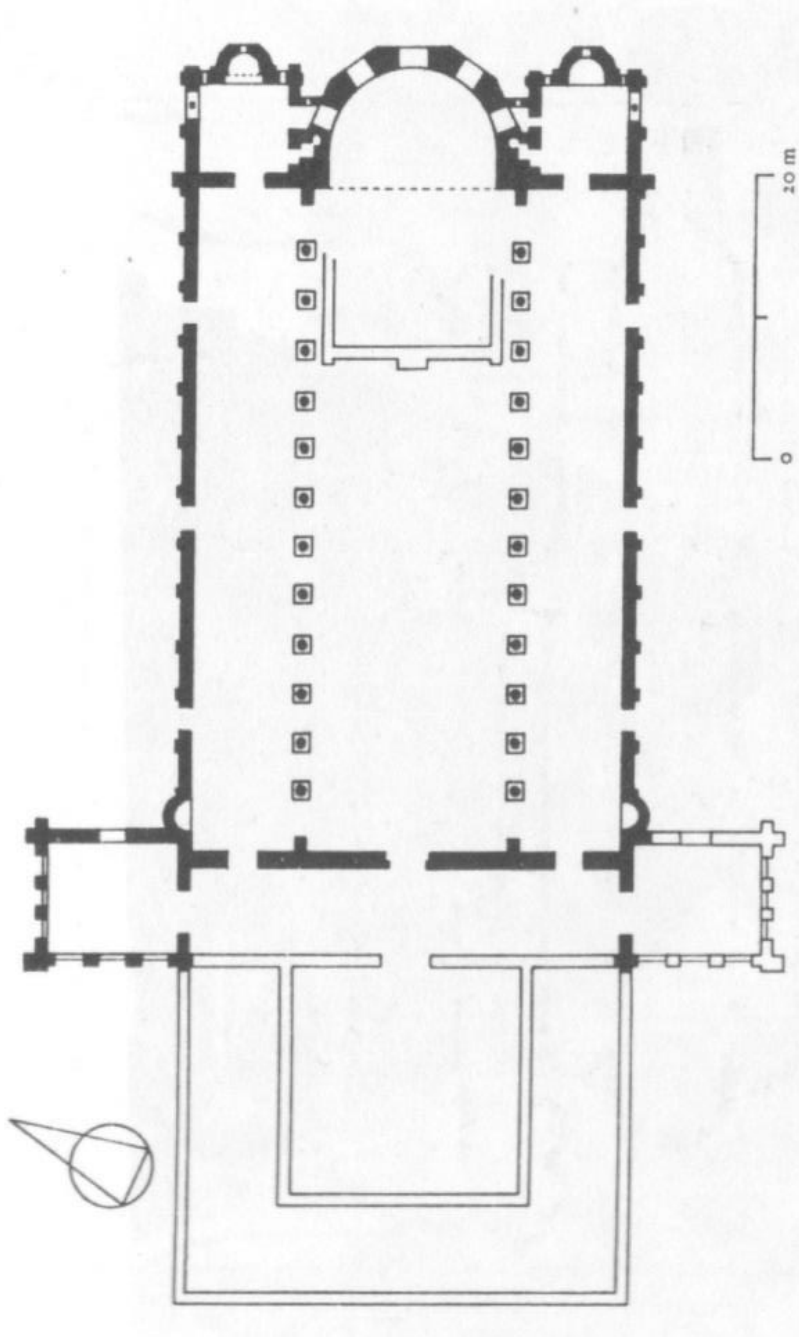

Εικόνα 96

Ρορέ (Παρέντιο),
Ευφροσιανή
βασιλική, 550.

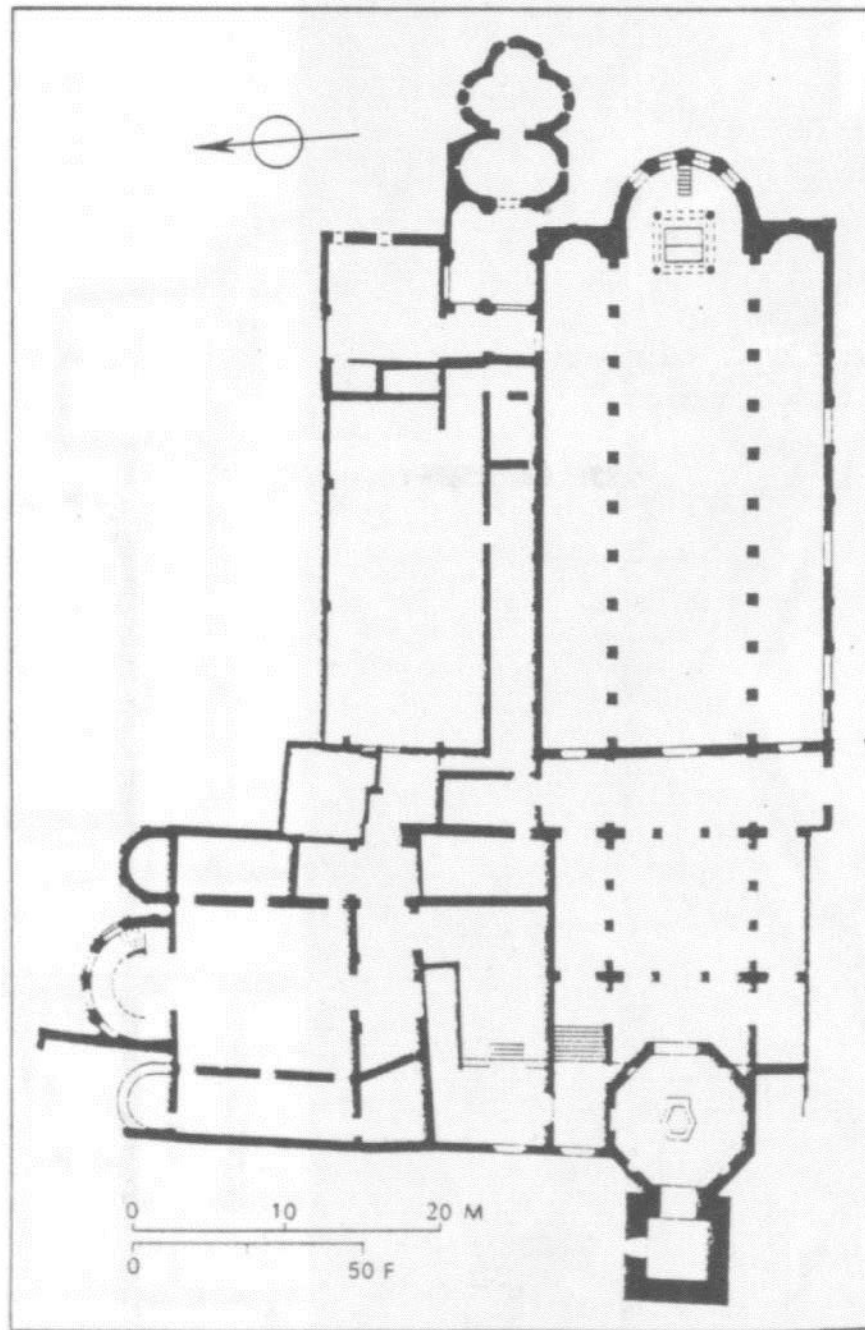

Εικόνα 97

Ο Παρθενώνας ως
χριστιανική
εκκλησία, 5^{ος} αι.

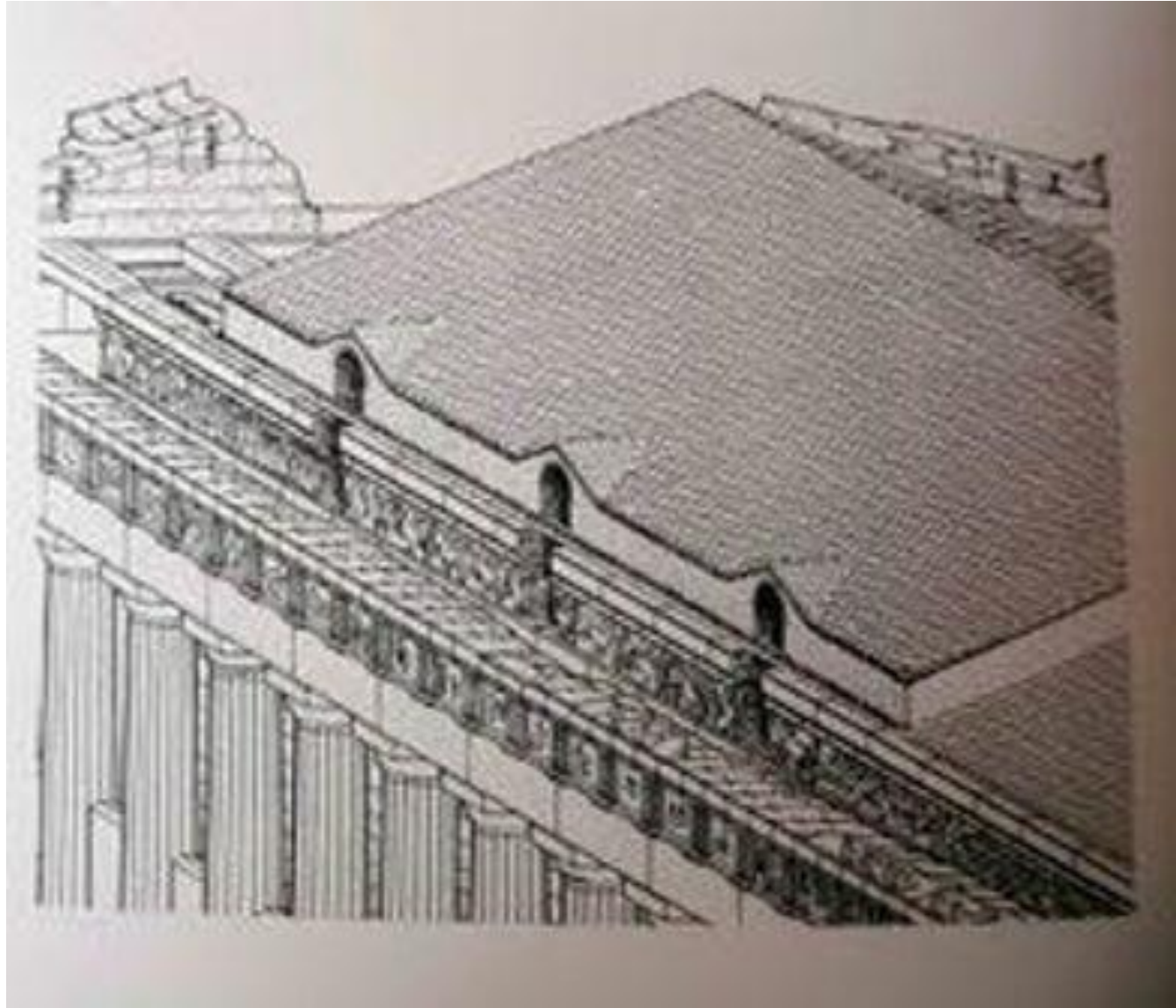

Τέλος Ενότητας



Χρηματοδότηση

- Το παρόν εκπαιδευτικό υλικό έχει αναπτυχθεί στο πλαίσιο του εκπαιδευτικού έργου του διδάσκοντα.
- Το έργο «**Ανοικτά Ακαδημαϊκά Μαθήματα στο Πανεπιστήμιο Αθηνών**» έχει χρηματοδοτήσει μόνο την αναδιαμόρφωση του εκπαιδευτικού υλικού.
- Το έργο υλοποιείται στο πλαίσιο του Επιχειρησιακού Προγράμματος «Εκπαίδευση και Δια Βίου Μάθηση» και συγχρηματοδοτείται από την Ευρωπαϊκή Ένωση (Ευρωπαϊκό Κοινωνικό Ταμείο) και από εθνικούς πόρους.



Σημειώματα



Σημείωμα Ιστορικού Εκδόσεων Έργου

Το παρόν έργο αποτελεί την έκδοση 1.0



Σημείωμα Αναφοράς

Copyright Εθνικών και Καποδιστριακών Πανεπιστημίων Αθηνών Στουφή - Πουλημένου Ιωάννα. «Χριστιανική και Βυζαντινή Αρχαιολογία. Παλαιοχριστιανική Τέχνη (2^{ος} αι. – αρχές 7^{ου} αι.) - Παλαιοχριστιανική Ναοδομία». Έκδοση: 1.0. Αθήνα 2015. Διαθέσιμο από τη δικτυακή διεύθυνση: opencourses.uoa.gr/courses/THEOL100/



Σημείωμα Αδειοδότησης

Το παρόν υλικό διατίθεται με τους όρους της άδειας χρήσης Creative Commons Αναφορά, Μη Εμπορική Χρήση Παρόμοια Διανομή 4.0 [1] ή μεταγενέστερη, Διεθνής Έκδοση. Εξαιρούνται τα αυτοτελή έργα τρίτων π.χ. φωτογραφίες, διαγράμματα κ.λ.π., τα οποία εμπεριέχονται σε αυτό και τα οποία αναφέρονται μαζί με τους όρους χρήσης τους στο «Σημείωμα Χρήσης Έργων Τρίτων».



[1] <http://creativecommons.org/licenses/by-nc-sa/4.0/>

Ως **Μη Εμπορική** ορίζεται η χρήση:

- που δεν περιλαμβάνει άμεσο ή έμμεσο οικονομικό όφελος από την χρήση του έργου, για το διανομέα του έργου και αδειοδόχο
- που δεν περιλαμβάνει οικονομική συναλλαγή ως προϋπόθεση για τη χρήση ή πρόσβαση στο έργο
- που δεν προσπορίζει στο διανομέα του έργου και αδειοδόχο έμμεσο οικονομικό όφελος (π.χ. διαφημίσεις) από την προβολή του έργου σε διαδικτυακό τόπο

Ο δικαιούχος μπορεί να παρέχει στον αδειοδόχο ξεχωριστή άδεια να χρησιμοποιεί το έργο για εμπορική χρήση, εφόσον αυτό του ζητηθεί.



Διατήρηση Σημειωμάτων

Οποιαδήποτε αναπαραγωγή ή διασκευή του υλικού θα πρέπει να συμπεριλαμβάνει:

- το Σημείωμα Αναφοράς
- το Σημείωμα Αδειοδότησης
- τη δήλωση Διατήρησης Σημειωμάτων
- το Σημείωμα Χρήσης Έργων Τρίτων (εφόσον υπάρχει)

μαζί με τους συνοδευόμενους υπερσυνδέσμους.



Σημείωμα Χρήσης Έργων Τρίτων

Το Έργο αυτό κάνει χρήση των ακόλουθων έργων:

Εικόνες: 1-97 Copyrighted από το βιβλίο: Στουφή-Πουλημένου, Ι. (2013).

Χριστιανική και Βυζαντινή Αρχαιολογία και Τέχνη. Αθήνα: Εκδόσεις «Παρρησία», σελ. 101-200.

